

**2-Post Pressure Fit System
(341500)**
**3-Post Pressure Fit System
(341502)**
**4-Post Pressure Fit System
(341503)**

User Manual — English
Manuel utilisateur — Français



SWL: 450 lb / 204 kg

Contents

Requirements and Cautions	3
Requirements.....	3
Cautions.....	3
Use and Care.....	5
Introduction	5
Overview of the Pressure Fit System Lift System.....	5
Determine the Space for the Post Pressure Fit System Installation.....	8
Assemble the Supporting Posts.....	9
Mount the Adjustable Track.....	15
Install the Traverse Track.....	17
Perform the Final Inspection Before Use.....	18
Mount the Portable Lift	18
Disassemble the Pressure Fit System.....	18
Contraindications	24
Troubleshooting.....	25
Troubleshooting Chart.....	25
General Inspection and Preventive Maintenance.....	27
Purchase and Service Information.....	29
Service Record History	30
Display Symbols.....	31
Warranty.....	31
About Handicare.....	31



Requirements and Cautions



Check all Requirements and Cautions before you start!

Requirements

Note: Failure to meet the listed requirements could result in serious injury or death.

Ceiling Requirements

- Install the Pressure fit system against a rigid ceiling structure (i.e. drywall ceiling).
- Ceilings other than drywall e.g., wood) must be at least 12.7mm (1/2") thickness.
- Ceiling structure must have joists that are spanned a maximum of 24" on center (no more than 24" between joists).
- Pressure Fit systems cannot be used where ceiling structures are suspended by wire or hooks (e.g., T-bar ceilings or tile ceilings).
- Pressure Fit systems cannot be installed in rooms with plaster ceilings or textured ceilings where over compression from Pressure Fit system is possible.

The ceiling structure must be:



- Fixed
- Capable of sustaining upward pressure from the Pressure Fit system without bending or compressing the ceiling structure material

Floor Requirements

- Ensure the floor area is clean and free of dirt and debris.
- The floor should meet the requirements of building code standards.
- The floor must not have a slope of more than .5 degrees. See Figure 1 to determine the allowable slope of the floor for an installation.
- When installing the Pressure Fit system on carpets, take extra care with carpet with long pile (i.e., shag) or thick carpet padding to ensure the Pressure Gauge remains in the safe zone (green on both sides) throughout the use of the system (see Figure 19).

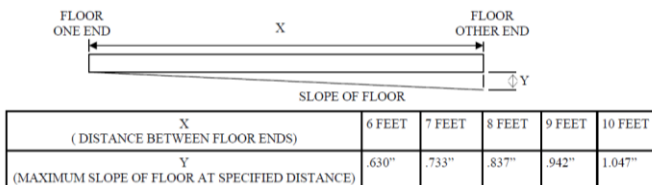

Figure 1: Allowable Floor Slope

Cautions



Failure to meet the listed cautions could result in serious injury or death.

Before Installation

- Pressure Fit System parts should not be loose, broken, or bent. *If any part is missing or damaged, do not install.*
 - Contact your local authorized dealer immediately.

- Do not install the Pressure Fit System to suspended ceiling.
- Do not install the Pressure Fit System on a plaster ceiling.
- Do not install the Pressure Fit System on a sloped floor greater than .5 degrees.
- Ensure the floor area is clean and free of dirt and debris.
- Never expose the Pressure Fit System directly to water. Warranty does not cover any misuse or abuse of the 2-Post Mount Pressure Fit System.
- The Pressure Fit System must be assembled prior to use. Should you have any questions during assembly contact your local authorized dealer.
- Check any accessories used with the Pressure Fit System, including lifts and slings, to ensure that they are in good working order. Check for signs of wear or fraying prior to use. Report any unusual wear or damage immediately to your local authorized dealer.
- Never install the Bottom Foot Plate on the top portion of post section or Top Foot Plate on the bottom portion of post section. See “Assemble the Supporting Posts” (page 9).
- Ensure that a clear space is maintained around the lift and track. Move all furniture and other obstacles out of the way before performing a transfer.
- Ensure the rubber feet are cleaned and dry prior to each use as described in “General Inspection and Maintenance—Each Use” (page 28).

After Installation

- Ensure the Wall Mount track is levelled. Use a master level to verify the straightness.
- Ensure the Wall Mount does not shake after installation.
- Ensure the Plate Bolts are secured properly.
- Ensure the Wall Mount Pivot Bracket is secured properly.
- Ensure that the pressure gauge is in the safe zone during set up and before each use.
- Ensure the Post is level, both visually and with the built in level.
 - *If you are unsure, use a master level to verify.*
- Ensure the track is sitting properly on the post pins.
- Ensure the trolley slides smoothly on the track.
- Ensure the safety lock button and level are locked.
- Ensure the end stop for the swivel trolley is working properly.
- Never unlock the Post when the Track is attached.
- Never exceed the maximum load rating for this piece of equipment.
 - Do not use a P-600 lift.
 - Refer to the “Specifications” section of this manual.
- The installation of the Pressure Fit System, lift, accessories, and sling are certified to a maximum load.
 - Do not exceed the maximum rated load of any of the components.
- The Pressure Fit System has been designed to lift vertically at its maximum load and at its maximum height.
 - Do not attempt to lift an individual at an angle to the track.
- The Pressure Fit System and associated lift and slings are intended only for lifting and transferring a person.
- Handicare will not be responsible for any damage caused by the misuse, neglect or purposeful destruction of the lift and/or its associated components.
- Under no circumstance should the track, lift and slings, or entire system be controlled by a person who has not been properly trained in the use and care of this equipment. Failure to adhere to this warning may result in serious injury to the operator, and/or the individual being lifted/transferred.
- In places where more than one operator is responsible for using the Pressure Fit System, associated lift and slings, all operators must be trained in its proper use.
- The Pressure Fit System and associated lift and slings are not toys. Do not use them for unsafe practices. Do not allow children to play with this equipment or any of its components.
- To maintain optimum function, inspect and maintain the Pressure Fit System, on a regular basis. See “General Inspection and Preventive Maintenance” (page 27).
- The manufacturer’s warranty is void if persons unauthorized by Handicare perform work on the Pressure Fit System.

Use and Care

Introduction

To ensure safe operation of your Pressure Fit System lift, before using this equipment, carefully read this entire manual, especially the sections “Requirements” (page 3) and “Cautions” (page 3). The Pressure Fit System is designed to be used in conjunction with Handicare/Prism Medical lifts, track, accessories, and slings; Refer to the user guides supplied with these parts before using them and refer to them while reviewing this manual.

Be sure you understand the contents of this manual completely before using this equipment.



Failure to comply with warnings in this manual or proper lifting instructions may result in injury to the operator or the individual being lifted or transferred, as well as damage to the lift and related parts.

If you have any questions after reviewing this manual, contact your local Handicare dealer or your local Handicare business development manager.

Store this manual with the documents included with the lift system, sling, and all related parts. Contents of this manual are subject to change without prior written notice.

Overview of the Pressure Fit System Lift System

The Pressure Fit System is a lifting aid used by health care professionals and caregivers in homes, institutions, and long-term care facilities to lift, position, and transfer clients or a disabled family member.

The Pressure Fit System is one part of a ceiling lift system that lifts an individual directly from above, making it possible to transfer and reposition mobility impaired individuals safely, with dignity and in comfort, while minimizing strain and risk to the caregiver. The ceiling lift also does not take up valuable floor space as most traditional methods do.

The Pressure Fit System is designed to work with a Handicare portable lift system such as the P-440 or P-300. However, make sure when using the portable lift units with this system, the weight should not go beyond the capacity of the Pressure Fit System or of the Lift capacity. For inquiries about portable units, contact your local Handicare dealer.

The Pressure Fit System lift is one of the four major parts that make up a ceiling lift system:

- **Lift** - Motorized unit that raises and lowers an individual directly from above
- **Track** - Custom tailored and securely mounted to a ceiling structure, wall or floor, provides the path for the lift to traverse
- **Trolley** - Mounted inside the track, the wheeled trolley allows the lift to move along the track; the lift attaches to the trolley via the lift's carabiner and the eyelet of the trolley
- **Sling** - Specially-designed fabric accessory that attaches to the lift's carry bar to hold and support an individual for positioning or transfer

Refer to any user guides supplied with the accessories and reference them while reviewing this lift guide.

Component List

2-Post Pressure Fit System Components



Description	Qty
Bottom Foot	2
Top Foot	2
Supporting Post	2
Adjustable Track	1
Owner's Manual	1
Warranty Card	1

3-Post Pressure Fit System Components



Description	Qty
Bottom Foot	3
Top Foot	3
Supporting Post	3
Adjustable Track	2
Swivel Trolley	1
Lift Trolley	1
Owner's Manual	1
Warranty Card	1

4-Post Pressure Fit System Components



Description	Qty
Bottom Foot	2
Top Foot	2
Supporting Post	1
Adjustable Track	1
Swivel Trolley	1
Lift Trolley	1
Owner's Manual	1
Warranty Card	1

Specifications

- High-strength lightweight aluminum
- Portable or semi-permanent installation
- Eliminates the mounting of a connection system in the ceiling
- Pressure gauge indicator to help ensure proper installation
- Quick attachment with secure fixings
- Addresses a number of different room and bath tubs situations
- Weight capacity: 450 lb (204 kg)
- Adjustable in length
- Built-in easy-slide trolley
- Exerting pressure between floor and ceiling is 80 to 100 lb (36.35 kg to 45.45 kg)
- Specially designed and engineered rubber molded feet for ultimate grip
- Leveling indicators on posts
- Expected product lifespan: 7 years

Minimum and Maximum Dimensions

Figure 2, Figure 3, and Figure 4 show the minimum and maximum dimensions for setting up 2, 4, and 4-post pressure fit systems.



Do not use the system outside of this range of placement—serious injury may occur to the operator of the lift and/or the individual being transferred, and/or the Post Pressure Fit System otherwise.

2-Post Pressure Fit System

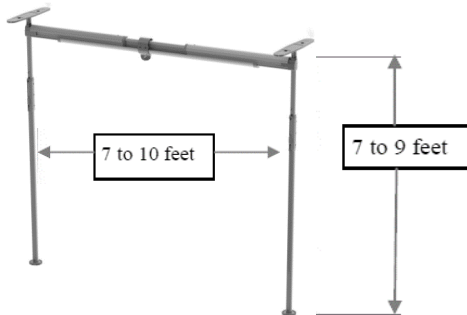

Figure 2: Minimum and Maximum Dimensions—2-Post Pressure Fit System

3-Post Pressure Fit System

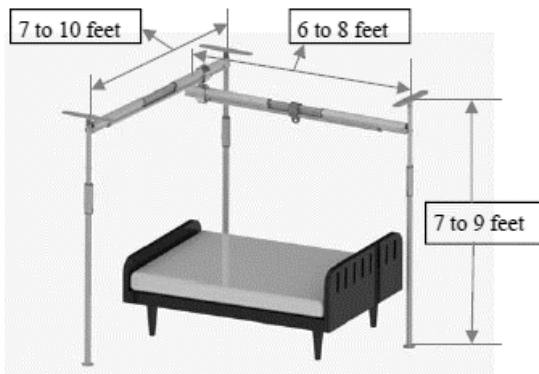

Figure 3: Minimum and Maximum Dimensions—3-Post Pressure Fit System

4-Post Pressure Fit System

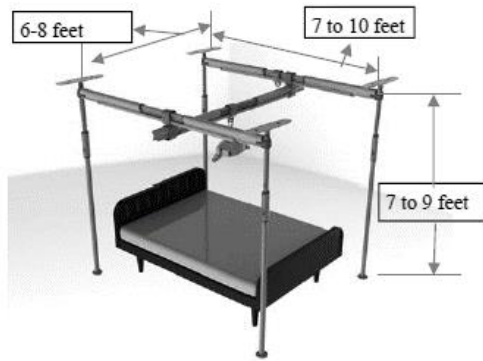

Figure 4: Minimum and Maximum Dimensions—4-Post Pressure Fit System

Determine the Space for the Post Pressure Fit System Installation

To determine the space for the pressure fit system:

1. Examine the room where you plan to install the Pressure Fit System.
 - Make sure the room meets all the specifications outlined in “Ceiling Requirements” (page 3) and “Floor Requirements” (page 3).
 - Use the measurements in “Minimum and Maximum Dimensions” (page 7) to determine the best spot to place the pressure fit system.
2. Install the pressure fit system 36”-40” away from the wall or the bed’s headboard (Figure 5).



Figure 5: Recommended Placement Distance from Wall or Headboard (2-Post System Shown)

- Allow 36” (1000 mm) of open area for transfer working space (Figure 6).



Figure 6: Recommended Open Area for Transfer Working Space (2-Post System Shown)

Assemble the Supporting Posts



Before using a 2, 3, or 4-Post Pressure Fit System, visually check the top plate, bottom plate, supporting posts, and adjustable track to ensure there are no missing parts or unusual wear and tear.



Clean and dry the top plate and bottom plate with a wet cloth before installation as described in “General Inspection and Maintenance—Each Use” (page 28).



Failure to comply with these cautions could result in serious injury to the operator, the individual being lifted, and/or damage to the pressure fit system and/or portable lift unit.

To assemble the supporting posts,

1. Place the Bottom foot of one supporting post on the floor.
2. Insert the bottom plate through the opening located at the bottom of the Post.
 - *Do not install the top foot at the bottom of the post.*

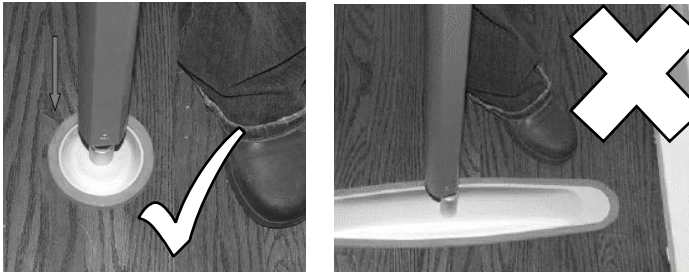

Figure 7: Post with Bottom Foot Installed Correctly (Left) and with Top Foot Installed Incorrectly (Right)

3. Tilt the supporting post to the side to facilitate the installation of the top foot.

4. Insert the top plate through the top opening of the supporting post.
- Never install bottom foot at the top section of the post.

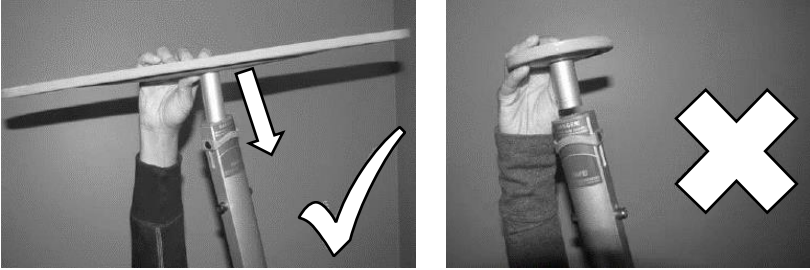

Figure 8: Post with Top Foot Installed Correctly (Left) and with Bottom Foot Installed Incorrectly (Right)

5. Press the red button down to release the safety lock.

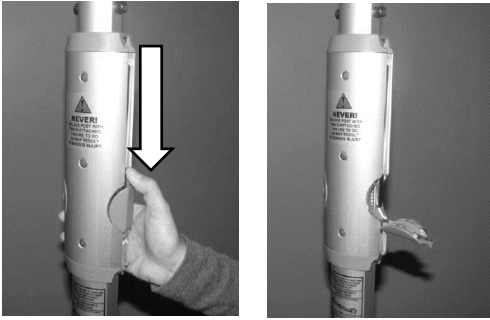

Figure 9: Release the Safety Lock (Left) and Safety Lock Released (Right)

6. Grab the top section of the post with two hands and push down.

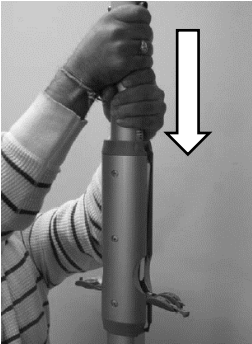

Figure 10: Push Down on the Top Section of Post with Two Hands

- The lever moves out (Figure 11).

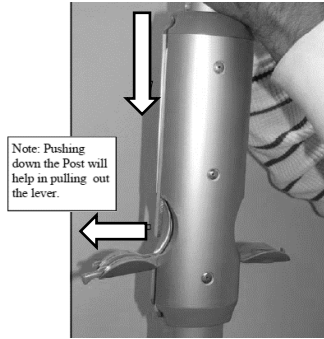

Figure 11: Lever Out

7. Press in and hold the ratchet while pulling out the lever.

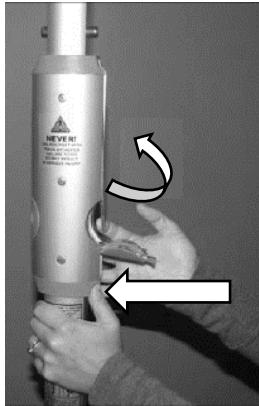

Figure 12: Hold the Ratchet While Pulling the Lever

8. Holding the ratchet, push the lever up to engage the magnet.

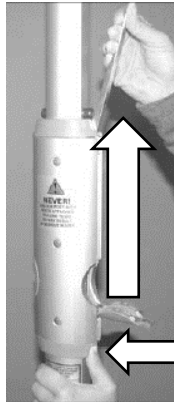

Figure 13: Engage the Magnet

9. Push the top section of the post up towards the ceiling.

- When the top foot meets the ceiling, continue pushing until you hear one or two more clicks.

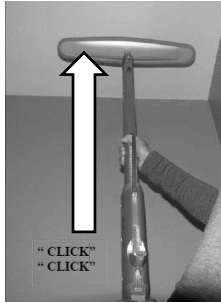

Figure 14: Push the Top Section of the Post Up

10. Swing open the post level.
 - Ensure the level is open fully.



Figure 15: Open the Post Level Fully

11. Level the post:
 - a. Grasp the bottom section of the post.
 - b. Lift the post slightly.
 - c. Adjust the post's position until the bubble is centered and the post is perpendicular to both the floor and ceiling.
 - Use the bubble as a guideline, then verify the alignment with a master level.

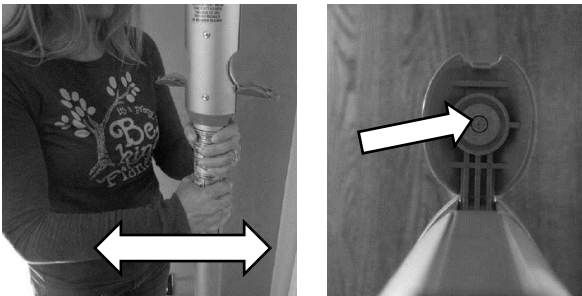

Figure 16: Level the Post

12. Push the lever down until it clicks into place.



Figure 17: Push the Lever Down

13. Push the lever in to secure it, until you hear a click.
- *The lever must rest in a completely vertical position!*

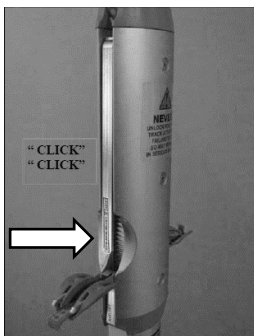

Figure 18: Push the Lever in Until It Clicks

14. Ensure the pressure gauge is in the safe zone.
- *Green must be visible both above and below the gauge!*

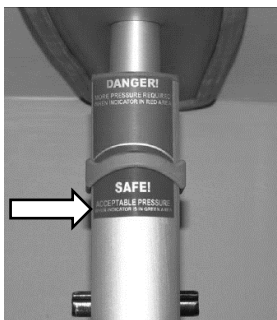

Figure 19: Pressure Gauge in the Safe Zone

15. Swing the safety lock back to its original position.

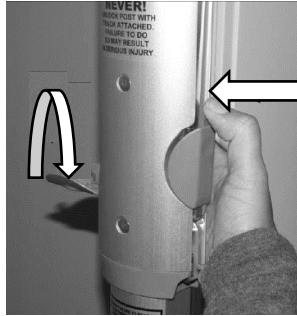

Figure 20: Safety Lock in its Original Position

16. Ensure the safety lock and level are firmly engaged.



Figure 21: Safety Lock and Level Engaged

17. Repeat steps 1–16 to install for each supporting post.

Mount the Adjustable Track

Mount adjustable track sections to connect the supporting posts, as shown in Figure 22.



Figure 22: Adjustable Track Connecting Supporting Posts (2-Post System Shown)



Before mounting the adjustable track, ensure the lifting height is sufficient to lift the patient.



Ask for assistance if you require help installing the track. Failure to comply with this caution could result in serious injury to the operator, the individual being lifted and/or damage to the Pressure Fit and/or portable lift unit.

To mount the adjustable track to the installed supporting posts:

1. Get a step ladder.
 - A step ladder is required to perform this assembly.
2. Hook one end of the adjustable track to the post pin.

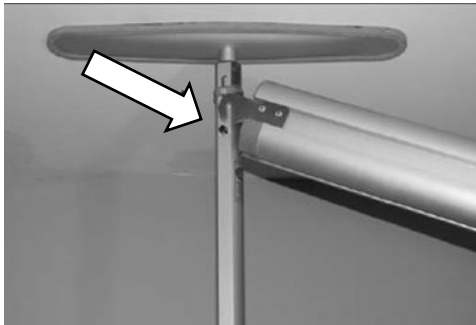

Figure 23: Adjustable Track Hooked to the Post Pin

3. Extend the track and hook to the other post.

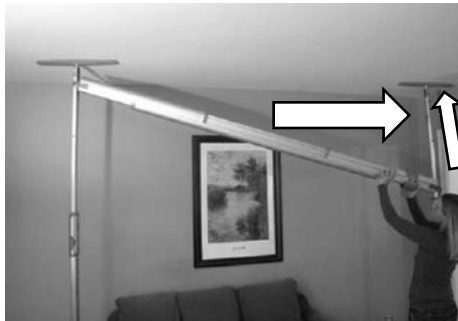

Figure 24: Adjustable Track Extended to the Other Post

- Ensure the track connector is sitting properly on the spring pin—Don't leave the track connector resting above the spring pin (Figure 25).

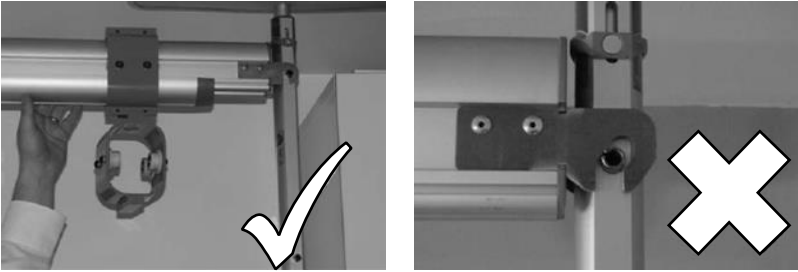

Figure 25: Proper Spring Pin Placement

4. Attach a track end cap to each end of the adjustable track.

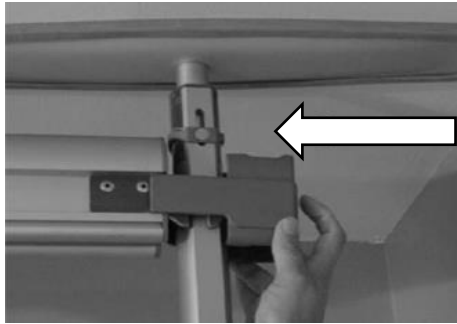

Figure 26: Track End Cap

5. Repeat steps 1–4 for each adjustable track to install.

Install the Traverse Track

If your pressure fit system includes a traverse track, install it after you set up the supporting posts and adjustable track.

To install the traverse track:

1. Insert the traverse track into the trolley until the pin hits the trolley.



Figure 27: Traverse Track in the Trolley (Pin Against the Trolley)

2. Holding the track in place with one hand, with the other hand reach a finger through the track slot and pull down on the pin ring.

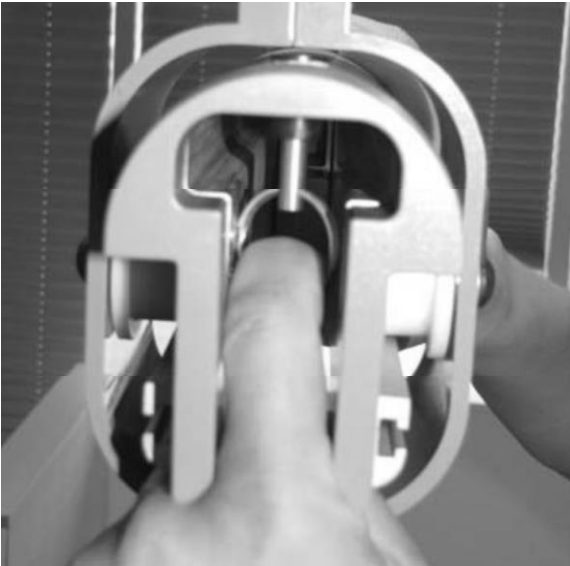

Figure 28: Pull Down on the Pin Ring

3. Slide the traverse track through the trolley until it's out the other side.

4. Release the pin ring.
 - The pin pops up, preventing the traverse track from sliding back through the trolley.

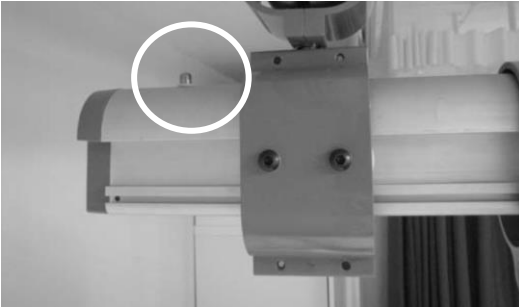

Figure 29: Pin Popped Up to Prevent the Traverse Track from Sliding Out

5. Repeat steps 1–4 for the opposite end of the traverse track.
6. Take hold of the traverse track and slide it from one end to the other.
 - While moving the Traverse Track there will be some resistance.
 - Push lightly to move it from end to end of the adjustable track.
 - Make sure the traverse track goes all the way to both ends of the adjustable track.
7. Bring the track to the middle and make sure the end of the traverse track does not make contact with the wall.

Perform the Final Inspection Before Use

1. Ensure the Pressure Gauge is in the Safe Zone.
 - Green must be visible on both sides.
 - Confirm this before each use, as it may depress over time.
2. Ensure the safety lock and level are firmly engaged in housing.
3. Ensure the end covers are installed properly.

Mount the Portable Lift

Follow the instructions included with your portable lift for:

- Installing the lift
- Attaching the carry bar
- Charging the lift
- Operating the lift

Disassemble the Pressure Fit System



Failure to comply with these cautions could result in serious injury to the operator, the individual being lifted, and/or damage to the pressure fit system and/or portable lift unit.

To disassemble a 2, 3, or 4-Post Pressure Fit system:

1. Remove the traverse track (page 19).
2. Remove the adjustable track (page 19).
3. Disassemble the supporting posts (page 21).

Remove the Traverse Track

If your pressure fit system includes a traverse track, begin by removing it.

1. Holding the track in place with one hand, with the other hand reach a finger through the track slot and pull down on the pin ring.

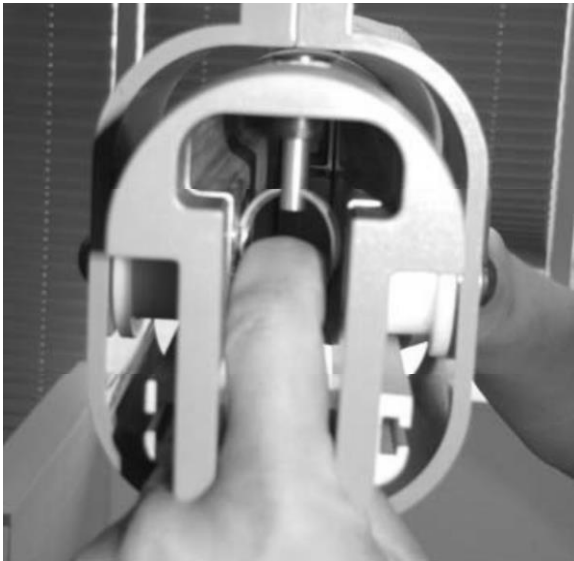

Figure 30: Pull Down on the Pin Ring

2. Slide the traverse track through the trolley until it's out the other side.
3. Release the pin ring.
 - The pin pops up.
4. Repeat steps 1–3 for the opposite end of the trolley.
5. Remove the traverse track from the trolley.



Figure 31: Remove the Traverse Track from the Trolley

Remove the Adjustable Track

1. Get a step ladder.
 - A step ladder is required to perform this assembly.
2. Remove the end caps from both posts.



Figure 32: Remove the End Caps from Both Posts

3. On one end, lift the track up to unhook it from the post.



Figure 33: Lift Up to Unhook the Track

4. Squeeze the track and unhook it from the post at the opposite end.



Figure 34: Squeeze and Unhook the Track

Disassemble the Supporting Posts



Never unlock a supporting post with the track connected.



Failure to read and follow these instructions carefully may result in serious Injury.

To disassemble the supporting posts:

1. Press the red button to release the safety lock.

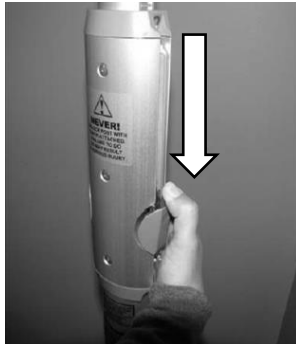

Figure 35: Release the Safety Lock

2. Press the lever in all the way to release the pressure from the ratchet.



Figure 36: Release Pressure from the Ratchet

3. While pressing in the lever, push and hold the ratchet.



Figure 37: Push and Hold the Ratchet

4. While holding the ratchet, pull out the lever.

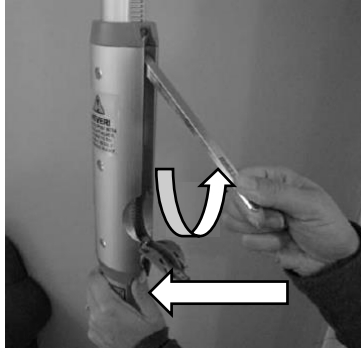

Figure 38: Pull Out the Lever

5. Push the lever up to engage with magnet.

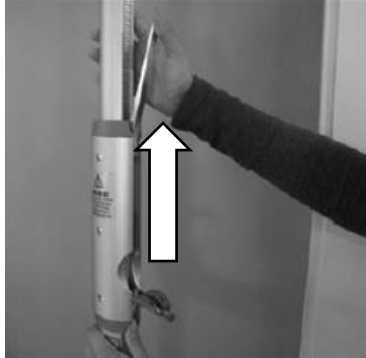

Figure 39: Push the Lever to Engage the Magnet

6. Push in and hold the ratchet while pushing the top section of post down.

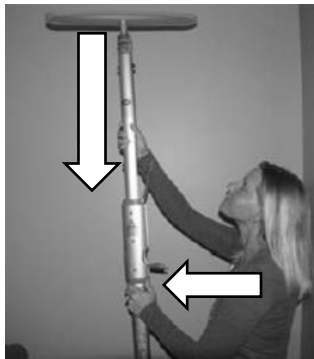

Figure 40: Hold the Ratchet while Pushing Down the Post's Top Section

7. Make sure the bottom pin touches the plastic cover.

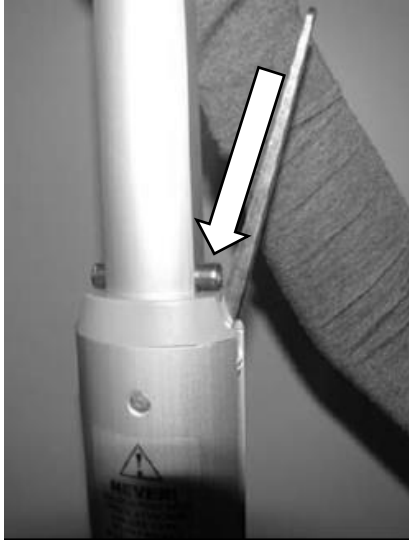

Figure 41: Bottom Pin Touches the Plastic Cover

8. Return the lever to the vertical position.

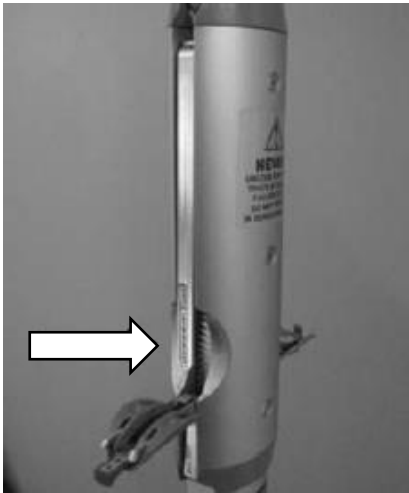

Figure 42: Lever at Vertical Position

9. Return the level and safety lock to their original positions.



Figure 43: Level and Safety Lock at Original Positions

10. Remove the top foot and bottom foot from the supporting post.

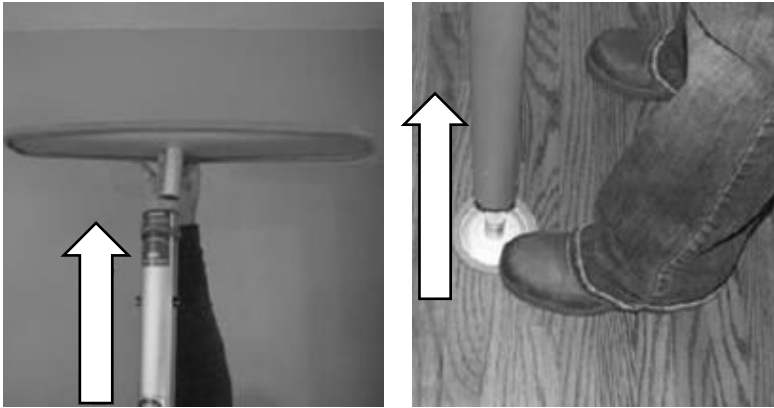

Figure 44: Remove the Supporting Post's Top Foot and Bottom Foot

11. Repeat steps 1–10 for each supporting post.

Contraindications



There are no known “contraindications” associated with the use of Pressure Fit System lifts and their accessories, provided they are used according to the manufacturer’s recommendations and guidelines.

Troubleshooting

If you encounter problems using the Pressure Fit System, review the Troubleshooting chart.

Troubleshooting Chart

Use the Fault column to locate the fault you've encountered, then complete the recommended solution in the adjacent column on the row.

If you cannot find the fault or the recommended solution does not correct the problem, immediately contact your local Handicare authorized dealer for service.

Fault	Possible Reason	Recommended Solution
Visually, the system is not aligned straight	<ul style="list-style-type: none"> • Level is not working • Floor is not leveled • Level is damaged • Post was knocked with impact 	<ul style="list-style-type: none"> • Set up the post following Post Assembly instructions. Check visually and with master level to ensure the post is aligned straight. Note: Never unlock the post with the track connected. • Check the floor for flatness using a master level. • Visually check the level is fine. • Dismantle the post following “Disassemble the Supporting Posts” (page 21), then assemble the post following “Assemble the Supporting Posts” (page 9). Note: Never unlock the post with the track connected • <i>If the problem persists</i>, contact your local authorized dealer immediately
Feet are slipping after installation	<ul style="list-style-type: none"> • Feet are not cleaned • Floor is not cleaned 	<ul style="list-style-type: none"> • Clean the rubber feet as described in “General Inspection and Maintenance—Each Use” (page 28). • Ensure the floor area is dry and free of debris. • <i>If the problem persists</i>, contact your local authorized dealer immediately
Lever is not engaged with magnet	<ul style="list-style-type: none"> • Post Assembly instructions not followed • Clutch bearing function fails • Lever not cleaned 	<ul style="list-style-type: none"> • Press in the ratchet and hold it. Grab the lever and push up to the magnet label. • Ensure the lever is cleaned and free of grease or dirt. • <i>If the problem persists</i>, contact your local authorized Handicare dealer immediately.
Pressure gauge is not in safe zone	<ul style="list-style-type: none"> • Post assembly instructions not followed. • Barrel nut is loose or not secured tightly • Top plate Spring broken or bent 	<ul style="list-style-type: none"> • Set up the post following the post following “Assemble the Supporting Posts” (page 9). • Tighten the barrel nut using a flat screw driver. • Contact your local authorized Handicare dealer immediately.

Fault	Possible Reason	Recommended Solution
The Adjustable Track does not extend smoothly or doesn't extend up to required limit	<ul style="list-style-type: none"> • Physical damage to track • Track slots are not cleaned 	<ul style="list-style-type: none"> • Check for physical damage to the track. <i>If so</i>, contact your local authorized Handicare dealer immediately. • Clean the track slots with a cloth and wipe out the dirt or debris, then try again to extend the tracks. • <i>If the problem persists</i>, contact your local authorized dealer immediately.
Trolley does not move smoothly along the adjustable track	<ul style="list-style-type: none"> • Physical damage to track or trolley wheels • Track slots or trolley wheels are not cleaned 	<ul style="list-style-type: none"> • Visually make sure the track and wheels are functioning and free of obstacles. • Ensure that the track is cleaned with cloth and free of dirt. • <i>If the problem persists</i>, contact local authorized Handicare dealer immediately.
The adjustable track is not locking on the Post Pins	<ul style="list-style-type: none"> • One or more track connector brackets are damaged or broken • Track lock pin is broken or damaged 	<ul style="list-style-type: none"> • Do not use the system. • Contact your local authorized dealer immediately.
Misalignment of adjustable track on the post pins.(for Example; track is not sitting straight on the post assembly)	<ul style="list-style-type: none"> • Track connector hooks are not sitting right on the post pins 	<ul style="list-style-type: none"> • Follow "Mount the Adjustable Track" (page 15). • Check visually to ensure the track connector hooks are sitting at the same height. • <i>If the problem persists</i>, contact your local authorized Handicare dealer immediately.
Post cannot retract	<ul style="list-style-type: none"> • Ratchet is not held during disassembly • Lever arm is not engaged with magnet 	<ul style="list-style-type: none"> • Dismantle the post following "Disassemble the Supporting Posts" (page 21). • Assemble the post following "Assemble the Supporting Posts" (page 9).
Safety lock not working	<ul style="list-style-type: none"> • Red button is not pressed in enough • Physical damage to safety lock cover • Lock latch spring broken 	<ul style="list-style-type: none"> • Press the red button all the way in so that the safety lock can be engaged. • Contact your local authorized Handicare dealer immediately.

Fault	Possible Reason	Recommended Solution
Difficult to insert the top and bottom foot into the post assembly.	<ul style="list-style-type: none"> • Top post spacer damaged • Bottom post plug damaged • Bottom plate foot post damaged or bent • Top plate foot post damaged or bent 	<ul style="list-style-type: none"> • Contact your local authorized dealer immediately to continue the proper functioning of Pressure Fit System.
Track connector brackets are loose.	<ul style="list-style-type: none"> • Rivets are broken or loose 	<ul style="list-style-type: none"> • Do not use the system. • Contact your local authorized dealer immediately.

General Inspection and Preventive Maintenance

Periodic general inspection and maintenance should be performed by a person who is properly qualified and trained with the use and care of The Pressure Fit System.

Any defects and damage to the Pressure Fit System that have led to corrective actions should be noted and dated by the inspector. The defects and corrective actions report should be submitted in written form to the authorized Handicare dealer.



Do not perform any inspection or maintenance while the lift is in use with a patient.



Failure to follow inspection and maintenance instructions below as instructed may result in serious injury or death.

Upon Receipt of the Pressure Fit System

- Ensure all the received components are according to the component list.
- Ensure the user manual is present otherwise do not install the pressure fit system.
- Ensure all the components are in working condition and not damaged.
- Ensure service record history forms are included in the package to record any completed service and repairs.
- Complete the “Purchase and Service Information” as soon as the equipment is installed.

Periodic Maintenance

- Ensure all the components of pressure fit system are in working condition.
 - *If any component is damaged*, contact your authorized Handicare dealer for a replacement before using the pressure fit system.
- Inspect all the joints and components for wear and fatigue.
 - *If the parts are damaged*, contact dealer for replacement of parts.
- Clean the rubber feet as described in “General Inspection and Maintenance—Each Use” (page 28).
- Check the rubber feet for damage.
 - *If there is damage*, contact your authorized Handicare dealer for replacement.
- Check the track and trolley for dirt and debris and clean the track and trolley with a cloth every use.
- Ensure the labels are legible and in good condition.
 - *If they are not*, contact dealer for replacement.
- Record the service record history form for all completed service and repairs.
- Sign and date the service record each time the pressure fit system is used.

General Inspection and Maintenance—Each Use

To be completed by the user:

Prior to each use, visually inspect the Pressure Fit System and the associated lift, accessories, and slings.

- Refer to the lift, accessory, and sling user guides for specific details regarding their inspection.



Should any of the items below fail the inspection do not use the Pressure Fit System. Contact your authorized Handicare dealer for service.

- Inspect the portable lift as detailed in its owner's manual.
- Inspect the sling as detailed in its owner's manual.
- Visually check the following:
 - The pressure fit system parts are not loose, broken or bent.
 - The ceiling area is rigid and without cracks, dust, grease, or any slippery substance.
 - The bases are on a stable, level surface and the side support assemblies are secure.
 - The pressure gauge is in the green "safe" zone (Figure 19).
 - The trolley moves easily along the track.
 - The adjustment track is in the correct location for transferring.
- Clean the bottom and top rubber feet with a wet cloth soaked with water to remove dirt and debris.
 - After cleaning them, make sure the rubber feet are clean and dry, with no residue of dirt or dust left on them, and ensure the floor area is clean and free of dirt and debris.



Figure 45: Wipe Off the Bottom (Left) and Top (Right) Rubber Feet

Purchase and Service Information

As soon as this equipment is installed, complete the Purchase Information and Service Information sections.

- Use the service record history to record any completed service and repairs.
- Ensure that the service record is signed and dated each time it is used.
- Be sure to have this piece of equipment serviced on a regular basis as described in "General Inspection and Preventive Maintenance" (page 27).

PURCHASE INFORMATION

Product Name: _____ Serial#: _____

Date of Purchase: _____ Date Installed: _____

Purchased From: _____

Address: _____

City: _____ Post Code: _____

Telephone No: _____

Comments: _____

Service Record History

Complete this section after each service, repair inspection and/or maintenance. *Photocopy additional pages as required.*

Date: _____		Time: _____	
Service Type: <input type="checkbox"/> Periodic Inspection <input type="checkbox"/> Monthly Inspection <input type="checkbox"/> 6 Month Inspection <input type="checkbox"/> Repair <input type="checkbox"/> Yearly Inspection <input type="checkbox"/> Other: _____			
Completed By: _____		_____	
Printed Name		Signature	
Company: _____			
Remarks & Action Taken:			

Date: _____		Time: _____	
Service Type: <input type="checkbox"/> Periodic Inspection <input type="checkbox"/> Monthly Inspection <input type="checkbox"/> 6 Month Inspection <input type="checkbox"/> Repair <input type="checkbox"/> Yearly Inspection <input type="checkbox"/> Other: _____			
Completed By: _____		_____	
Printed Name		Signature	
Company: _____			
Remarks & Action Taken:			







Date: _____		Time: _____	
Service Type: <input type="checkbox"/> Periodic Inspection <input type="checkbox"/> Monthly Inspection <input type="checkbox"/> 6 Month Inspection <input type="checkbox"/> Repair <input type="checkbox"/> Yearly Inspection <input type="checkbox"/> Other: _____			
Completed By: _____		_____	
Printed Name		Signature	
Company: _____			
Remarks & Action Taken:			

Date: _____		Time: _____	
Service Type: <input type="checkbox"/> Periodic Inspection <input type="checkbox"/> Monthly Inspection <input type="checkbox"/> 6 Month Inspection <input type="checkbox"/> Repair <input type="checkbox"/> Yearly Inspection <input type="checkbox"/> Other: _____			
Completed By: _____		_____	
Printed Name		Signature	
Company: _____			
Remarks & Action Taken:			

Date: _____		Time: _____	
Service Type: <input type="checkbox"/> Periodic Inspection <input type="checkbox"/> Monthly Inspection <input type="checkbox"/> 6 Month Inspection <input type="checkbox"/> Repair <input type="checkbox"/> Yearly Inspection <input type="checkbox"/> Other: _____			
Completed By: _____		_____	
Printed Name		Signature	
Company: _____			
Remarks & Action Taken:			

Date: _____		Time: _____	
Service Type: <input type="checkbox"/> Periodic Inspection <input type="checkbox"/> Monthly Inspection <input type="checkbox"/> 6 Month Inspection <input type="checkbox"/> Repair <input type="checkbox"/> Yearly Inspection <input type="checkbox"/> Other: _____			
Completed By: _____		_____	
Printed Name		Signature	
Company: _____			
Remarks & Action Taken:			

Display Symbols

Symbol	Definition	Symbol	Definition
	Caution risk of danger or Attention, consult accompanying Documents		General Warning Sign
	Manufacturer as defined in EU directive 93/42/EEC		Refer to Instructions, Manual, Booklet
	Date of Manufacturing		Model/Catalogue Number
	Product Serial Number		

Warranty

This Warranty does not affect or in any way limit your Statutory Rights.

Handicare guarantees all equipment, which includes Ceiling Lifts, Floor Lifts, Slings, Service Parts, and Track and accessories, supplied as new, against failure within the period of 1 year from date of installation or 18 months from date of manufacturing, whichever is shorter, by virtue of defects in material or workmanship.

Handicare guarantees all refurbished equipment supplied against failure within a period of three months from date of installation or six months from date of purchase whichever is shorter.

This guarantee does not apply to failure attributable to normal wear and tear, damage by natural forces, user neglect or misuse or to deliberate destruction, or to batteries more than 90 days after original purchase.

This guarantee shall be void if the equipment is not serviced by Handicare or its authorized service agents in accordance with the manufacturer's recommendations or if any unauthorized person carries out works on the equipment.

The liability of Handicare under the terms of this guarantee shall be limited to the replacement of defective parts and in no event shall Handicare incur liability for any consequential or unforeseeable losses.

Always make sure you have the correct version of the manual. The most recent version is available on our website, www.handicare.com.

For questions about the manufacture or operation of this equipment, contact your local Handicare dealer or your local Handicare business development manager.

About Handicare

Handicare offers solutions and support to increase the independence of the physically challenged, mobility impaired or elderly people and to enable them to live an active life—on their terms—and to facilitate for their care providers and family. The offering encompasses a comprehensive range of curved and straight stairlifts, transfer, lifting and repositioning aids, vehicle adaptations and medical equipment. Handicare is a global company with sales in more than 20 countries and is a market leader in this field. The head office is in Stockholm, Sweden and manufacturing is located at six sites distributed across North America, Asia and Europe.

Always make sure you have the correct version of the manual

The most recent version of all manuals are available for downloading from our website, www.handicare.com.

For questions about the product and its use, contact your local Handicare dealer or your local Handicare business development manager.

Table des matières

Exigences et mises en garde.....	33
Exigences.....	33
Mises en garde.....	33
Usage et entretien	35
Introduction	35
Aperçu du système de lève-personne du Système de levage maintenu en place par pression.....	35
Déterminer l'espace pour l'installation du Système de levage à colonnes, maintenu en place par pression	39
Assembler les colonnes de support	39
Monter le rail réglable	45
Installer la glissière transversale.....	47
Effectuer l'inspection finale avant l'utilisation.....	48
Monter le lève-personne portatif.....	48
Démonter le Système de levage maintenu en place par pression.....	48
Contre-indications.....	54
Dépannage	55
Tableau de dépannage	55
Inspection générale et entretien préventif.....	57
Informations sur l'achat et l'entretien.....	60
Historique d'enregistrement d'entretien.....	61
Afficher les symboles.....	62
Garantie.....	63
Au sujet de Handicare.....	63



Exigences et mises en garde



Vérifiez toutes les exigences et les mises en garde avant de commencer !

Exigences

Remarque : le non-respect de ces exigences peut entraîner des blessures graves ou la mort.

Exigences relatives au plafond

- Installez le Système de levage maintenu en place par pression contre une structure de plafond rigide (c.-à-d. plafond de cloisons sèches).
- Les plafonds autres que les cloisons sèches, par exemple en bois, doivent avoir une épaisseur minimale de 12,7 mm (1/2 po).
- La structure du plafond doit avoir des solives espacées au maximum de 61 cm (24 po) mesurés à partir du centre.
- Les Systèmes de levage maintenus en place par pression ne peuvent pas être utilisés lorsque les structures de plafond sont suspendues par des câbles ou des crochets (p. ex. des plafonds en T ou des plafonds en tuiles).
- Les Systèmes de levage maintenus en place par pression ne peuvent pas être installés dans des pièces avec des plafonds en plâtre ou texturés où le système maintenu en place par pression pourrait être soumis à une compression excessive.

La structure du plafond doit être :



- Fixe;
- Capable de maintenir la pression exercée par le système de levage sans fléchir ou comprimer le matériau de la structure de plafond.

Exigences relatives au plancher

- Assurez-vous que la surface du plancher est propre et exempte de poussières et de débris.
- Le plancher doit répondre aux exigences des normes du code du bâtiment.
- Le plancher ne doit pas avoir une pente supérieure à 0,5 degré. Voir la Figure 1 pour déterminer la pente du plancher autorisée pour une installation.
- Lors de l'installation du Système de levage maintenu en place par pression sur des tapis, faites particulièrement attention lorsque les tapis sont à poils longs ou épais, afin que le manomètre reste dans la zone de sécurité (vert des deux côtés) pendant toute l'utilisation du système (voir Figure 19).

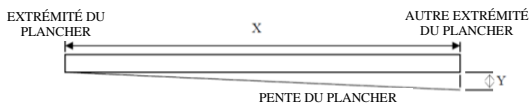

X (DISTANCE ENTRE LES EXTRÉMITÉS DU PLANCHER)	1,83 M (6 PI)	2,13 M (7 PI)	2,44 M (8 PI)	2,74 M (9 PI)	3,05 M (10 PI)
Y (PENTE MAXIMALE DU PLANCHER À LA DISTANCE INDIQUÉE)	1,600 CM (0,630 PO)	1,861 CM (0,733 PO)	2,125 CM (0,837 PO)	2,392 CM (0,942 PO)	2,659 CM (1,047 PO)

Figure 1 : Pente de plancher autorisée

Mises en garde



Le non respect de ces exigences peut entraîner des blessures graves ou la mort.

Avant l'installation

- Les pièces du Système de levage maintenu en place par pression ne doivent pas être desserrées, cassées ou pliées. *Ne procédez pas à l'installation si n'importe quelle pièce est endommagée.*
 - Communiquez avec le service à la clientèle de votre détaillant local agréé.
- N'installez pas le Système de levage maintenu en place par pression à un plafond suspendu.
- N'installez pas le Système de levage maintenu en place par pression à un plafond en plâtre.
- N'installez pas le Système de levage maintenu en place par pression sur un plancher avec une pente supérieure à 0,5 degré.
- Assurez-vous que la surface du plancher est propre et exempte de poussières et de débris.
- N'exposez jamais le système de levage maintenu en place par pression directement à l'eau. La garantie ne couvre pas les mauvaises utilisations et abusives du système de levage à 2 colonnes maintenu en place par pression.
- Le Système de levage maintenu en place par pression doit être assemblé avant l'installation. Pour toute question durant l'assemblage, communiquer avec votre détaillant agréé.
- Tous les accessoires utilisés avec le Système de levage maintenu en place par pression, notamment, mais pas seulement, le rail et les élingues, doivent être vérifiés pour s'assurer qu'ils sont en état de fonctionner. Surveillez les signes d'usure et d'effilochage avant chaque utilisation. Signalez immédiatement à votre détaillant agréé toute usure ou tout dommage inhabituel.
- Ne montez jamais la plaque du pied inférieur à la partie supérieure de la section de la colonne ou la plaque du pied supérieur à la partie inférieure de la section de la colonne. Voir « Assemble the Supporting Posts » (page 9).
- Assurez-vous de maintenir l'espace autour du lève-personne et du rail dégagé. Retirez tous les meubles et les autres obstacles avant d'effectuer un transfert.
- Assurez-vous que les pieds en caoutchouc sont propres et secs avant chaque utilisation, comme indiqué dans la section « General Inspection and Maintenance—Each Use » (page 28).

Après l'installation

- Assurez-vous que le rail de montage mural est à niveau. Utilisez un niveau pour vérifier la rectitude.
- Assurez-vous que le montage mural ne vacille pas après l'installation.
- Assurez-vous que les boulons de la plaque sont correctement serrés.
- Assurez-vous que le support de pivot mural est correctement fixé.
- Assurez-vous que le manomètre demeure dans la zone de sécurité pendant l'installation et avant chaque utilisation.
- Assurez-vous que la colonne est au niveau, à la fois visuellement et selon la lecture du niveau intégré.
 - *En cas de doute*, utilisez un autre niveau pour vérifier.
- Assurez-vous que le rail repose correctement sur les goupilles de la colonne.
- Assurez-vous que le chariot glisse aisément sur le rail.
- Assurez-vous que le bouton de verrouillage de sécurité et le niveau sont verrouillés.
- Assurez-vous que la butée du chariot pivotant fonctionne correctement.
- Ne déverrouillez jamais la colonne lorsque le rail est attaché.
- Ne jamais dépasser la charge maximale autorisée pour cet équipement.
 - Ne pas utiliser un lève-personne P-600.
 - Consultez la rubrique « Caractéristiques techniques » de ce manuel.
- L'installation du Système de levage maintenu en place par pression, du rail, des accessoires et de l'élingue est homologuée pour une charge maximale.
 - Ne dépassez pas la charge nominale maximale de chacun des composants
- Le Système de levage maintenu en place par pression a été conçu pour se soulever verticalement à sa charge maximale et à sa hauteur maximale.
 - Ne tentez pas de soulever une personne en biais par rapport au rail.
- Le Système de levage maintenu en place par pression de même que le lève-personne et les élingues connexes ne sont destinés qu'à soulever et transférer une personne.
- Handicare ne sera responsable d'aucun dommage causé par une mauvaise utilisation, négligence ou destruction intentionnelle du lève-personne et/ou de ses composants connexes.
- En aucun cas, le rail, le lève-personne, les élingues et le système complet ne doivent être placés sous le contrôle d'une personne n'ayant pas été adéquatement formée pour l'usage

et l'entretien de cet équipement. Le non-respect de cet avertissement peut entraîner une blessure importante à l'opérateur et/ou à la personne soulevée/transférée.

- Dans les endroits où plusieurs opérateurs sont responsables de l'utilisation du Système de levage maintenu en place par pression, de l'appareil de levage et des élingues connexes, tous les opérateurs doivent être formés à son utilisation correcte.
- Le Système de levage maintenu en place par pression, le lève-personne et les élingues qui lui sont associés ne sont pas des jouets. Ne l'utilisez pas à des fins non sécuritaires. Ne laissez pas les enfants jouer avec le lève-personne ni avec aucun de ses composants.
- Pour que son fonctionnement demeure optimal, le Système de levage maintenu en place par pression doit être inspecté et entretenu de façon régulière. Voir « General Inspection and Preventive Maintenance » (page 27).
- La garantie du fabricant est annulée si des personnes non agréées par Handicare effectuent des travaux sur le Système de levage maintenu en place par pression.

Usage et entretien

Introduction

Pour vous assurer du fonctionnement sécuritaire du Système de levage maintenu en place par pression et, avant d'utiliser cet équipement, lisez attentivement l'ensemble de ce manuel, en particulier les sections sur les « Requirements » (page 3) et les « Cautions » (page 3). Le Système de levage maintenu en place par pression est conçu pour être utilisé avec les lève-personnes, les rails, accessoires et élingues Handicare/Prism Medical; consultez les guides de l'utilisateur fournis avec ces composants avant de les utiliser et reportez-vous-y pendant que vous consultez ce manuel.

Assurez-vous de comprendre entièrement le contenu de ce manuel avant d'utiliser cet équipement.



Le non-respect des avertissements présentés dans ce manuel ou des instructions appropriées sur le soulèvement pourrait entraîner une blessure à l'opérateur ou à la personne soulevée ou transférée, de même que des dommages au lève-personne et à ses composants connexes.

Pour toute question après l'examen de ce manuel, communiquez avec votre détaillant Handicare local ou votre gérant local du développement des affaires de Handicare.

Conservez ce manuel avec les documents inclus avec le système de lève-personne, l'élingue et tous les composants connexes. Les contenus de ce manuel sont modifiables sans préavis écrits.

Aperçu du système de lève-personne du Système de levage maintenu en place par pression

Le Système de levage maintenu en place par pression est un équipement d'aide au levage utilisé par les professionnels de la santé et les personnes soignantes à domicile, dans les maisons de soins infirmiers et les établissements de soins de longue durée pour soulever, positionner et transférer les clients ou un membre de la famille invalide.

Le Système de levage maintenu en place par pression est une partie d'un système de lève-personne de plafond qui soulève une personne directement depuis le haut, permettant le transfert et le repositionnement des personnes à mobilité réduite de façon sécuritaire, avec dignité et confortablement tout en réduisant au minimum l'effort et le risque pour la personne soignante. Le lève-personne de plafond n'occupe également aucun espace utile de plancher, comme le font la plupart des méthodes traditionnelles.

Le Système de levage maintenu en place par pression est conçu pour fonctionner avec un système de lève-personne portatif Handicare comme le P-440 ou le P-300. Cependant, assurez-vous que, lorsque vous utilisez les unités de levage portatives avec ce système, le poids ne dépasse pas la capacité du Système de levage maintenu en place par pression ou celle du lève-personne. Pour toute question relative aux unités portatives, communiquez avec votre détaillant Handicare local.

Le lève-personne du Système de levage maintenu en place par pression est l'un des quatre principaux composants du système de lève-personne de plafond :

- **Lève-personne** - Unité motorisée qui lève et abaisse une personne directement depuis le haut
- **Rail** - Adapté à vos besoins et solidement fixé au plafond, au mur ou au plancher, il fournit la voie empruntée par le lève-personne
- **Chariot** - Monté à l'intérieur du rail, le chariot à roues permet au lève-personne de se déplacer le long du rail; le lève-personne se fixe au chariot par le mousqueton du lève-personne et l'œillet du chariot
- **Élingue** - Accessoire de tissu spécialement conçu qui s'attache à la barre de transport du lève-personne afin de maintenir et soutenir une personne lors d'un positionnement ou d'un transfert

Reportez-vous aux guides de l'utilisateur fournis avec les accessoires lorsque que vous consultez le guide sur le lève-personne.

Liste des composants

Composants du Système de levage à 2 colonnes, maintenu en place par pression



Description	Qté
Pied du bas	2
Pied du haut	2
Colonne de support	2
Rail réglable	1
Manuel du propriétaire	1
Bon de garantie	1

Composants du Système de levage à 3 colonnes, maintenu en place par pression



Description	Qté
Pied du bas	3
Pied du haut	3
Colonne de support	3
Rail réglable	2
Chariot pivotant	1
Chariot élévateur	1
Manuel du propriétaire	1
Bon de garantie	1

Composants du Système de levage à 4 colonnes, maintenu en place par pression



Description	Qté
Pied du bas	2
Pied du haut	2
Colonne de support	1
Rail réglable	1
Chariot pivotant	1
Chariot élévateur	1
Manuel du propriétaire	1
Bon de garantie	1

Caractéristiques techniques

- Aluminium léger à haute résistance
- Installation portable ou semi-permanente
- Élimine le montage d'un système de connexion au plafond
- Manomètre pour aider à assurer une installation correcte
- Fixation rapide avec fixations solides
- S'adapte à un certain nombre de situations différentes de chambres et de baignoires
- Capacité de charge : 204 kg (450 lb)
- Longueur réglable
- Chariot coulissant intégré
- La pression exercée entre le sol et le plafond varie de 36,35 kg à 45,45 kg (80 à 100 lb)
- Pieds en caoutchouc moulés spécialement conçus et mis au point pour une adhérence ultime
- Indicateurs de niveau sur les colonnes
- Durée de vie prévue du produit : 7 ans

Dimensions minimales et maximales

La Figure 2, la Figure 3 et la Figure 4 indiquent les dimensions minimales et maximales pour la configuration des systèmes de levage à 2, 3 et 4 colonnes, maintenus par pression.



N'utilisez pas le système en dehors de cette plage de positionnement parce qu'autrement l'opérateur de l'élévateur et/ou la personne transférée peuvent subir des blessures graves ou encore le Système de levage à colonne maintenu en place par pression sera endommagé.

Système de levage à 2 colonnes maintenu en place par pression

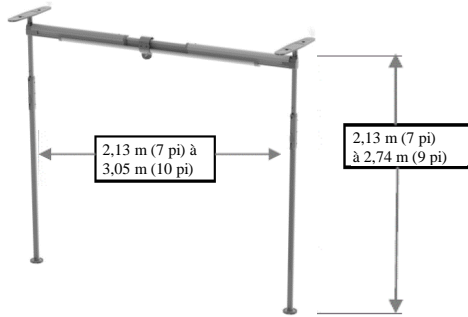

Figure 2 : Dimensions minimale et maximale—Système de levage à 2 colonnes maintenu en place par pression

Système de levage à 3 colonnes maintenu en place par pression

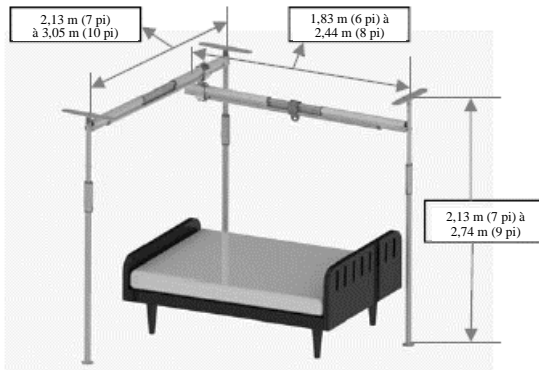

Figure 3 : Dimensions minimale et maximale—Système de levage à 3 colonnes maintenu en place par pression

Système de levage à 4 colonnes maintenu en place par pression

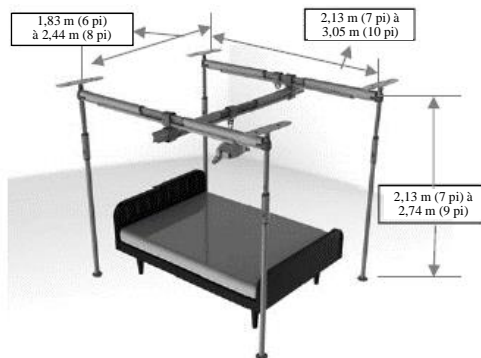

Figure 4 : Dimensions minimale et maximale—Système de levage à 4 colonnes maintenu en place par pression

Déterminer l'espace pour l'installation du Système de levage à colonnes, maintenu en place par pression

Pour déterminer l'espace du système de levage maintenu en place par pression :

- Examinez la pièce dans laquelle vous prévoyez d'installer le Système de levage maintenu en place par pression.
 - Assurez-vous que la pièce satisfait à toutes les caractéristiques techniques décrites dans la rubrique « Ceiling Requirements » (page 3) et « Floor Requirements » (page 3).
 - Utilisez les mesures dans la rubrique « Minimum and Maximum Dimensions » (page 7) pour déterminer le meilleur endroit pour l'emplacement du Système de levage maintenu en place par pression.
- Installez le Système de levage maintenu en place par pression à une distance de 0,91 m (36 po) à 1,02 m (40 po) du mur ou de la tête du lit (Figure 5).

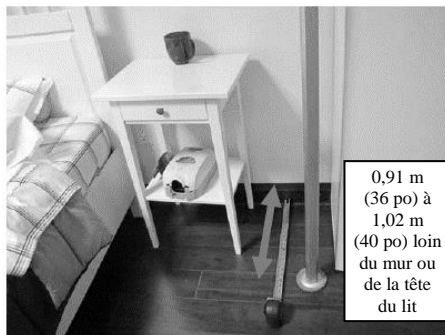

Figure 5 : Distance recommandée entre le mur ou la tête de lit (système de levage à 2 colonnes, maintenu en place par pression illustré)

- Laissez une zone dégagée de 1 m (36 po) pour l'espace de travail de transfert (Figure 6).



Figure 6 : Zone dégagée recommandée pour l'espace de travail de transfert (système à 2 colonnes illustré)

Assembler les colonnes de support



Avant d'utiliser un Système de levage à 2, 3 ou 4 colonnes maintenu en place par pression, vérifiez visuellement la plaque supérieure, la plaque inférieure, les colonnes de support et le rail réglable pour vous assurer qu'il ne manque aucune pièce et détecter toute marque d'usure inhabituelle.



Nettoyez et séchez la plaque supérieure et la plaque inférieure avec un chiffon humide avant l'installation, comme décrit dans « General Inspection and Maintenance—Each Use » (page 28).



Le non-respect de ces mises en garde peut entraîner des blessures graves pour l'opérateur, la personne soulevée, et/ou des dommages au système de réglage par pression et/ou au lève-personne portatif.

Pour assembler les colonnes de support,

1. Placez le pied inférieur d'une colonne de support sur le sol.
 2. Insérez la plaque inférieure à travers l'ouverture située au bas de la colonne.
- *N'installez pas le pied du haut au bas de la colonne.*

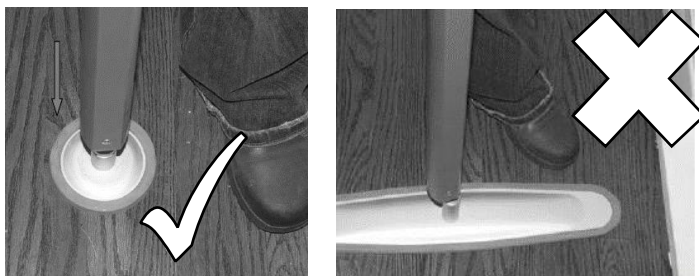

Figure 7 : Colonne avec le pied du bas installé correctement (illustration de gauche) et avec le pied du haut incorrectement installé (illustration de droite)

3. Inclinez la colonne de support sur le côté pour faciliter l'installation du pied du haut.
 4. Insérez la plaque du haut à travers l'ouverture au haut de la colonne de support.
- *N'installez jamais le pied du bas dans la partie du haut de la colonne.*

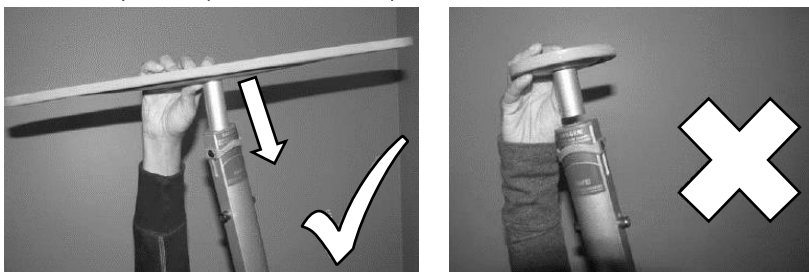

Figure 8 : Colonne avec le pied du haut installé correctement (illustration de gauche) et avec le pied du bas mal installé (illustration de droite)

5. Appuyez sur le bouton rouge pour libérer le verrou de sécurité.

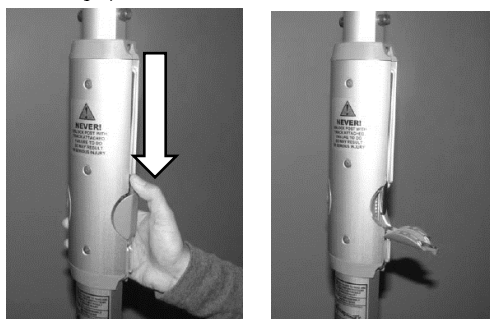

Figure 9 : Libérer le verrou de sécurité (illustration de gauche) et le verrou de sécurité libéré (illustration de droite)

6. Saisissez la partie supérieure de la colonne à deux mains et appuyez vers le bas.

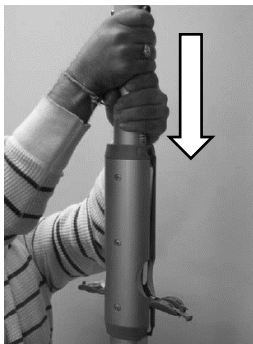

Figure 10 : Avec vos deux mains, pousser la partie supérieure de la colonne vers le bas

- Le levier sort (Figure 11).

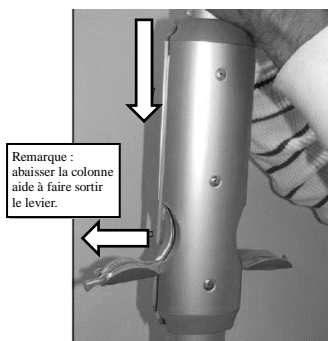

Figure 11 : Levier sorti

7. Appuyez sur le cliquet et maintenez-le enfoncé tout en tirant le levier.

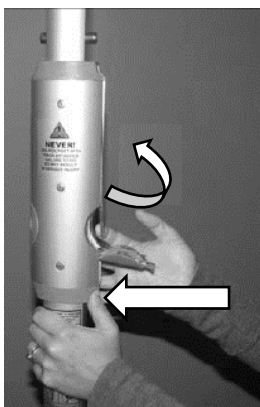

Figure 12 : Tenir le cliquet en tirant sur le levier

8. En tenant le cliquet, poussez le levier vers le haut pour enclencher l'aimant.

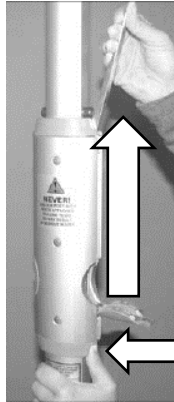

Figure 13 : Enclencher le mécanisme magnétique

9. Poussez la partie supérieure de la colonne vers le plafond.

- Lorsque le pied du haut atteint le plafond, continuez à appuyer jusqu'à ce que vous entendiez un ou deux autres clics.

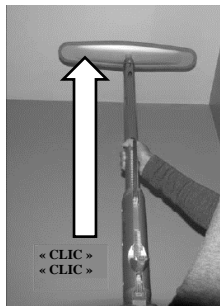

Figure 14 : Pousser la section supérieure de la colonne vers le haut

10. Ouvrez le niveau de la colonne.

- Assurez-vous que le niveau est complètement ouvert.



Figure 15 : Ouvrir complètement le niveau de la colonne

11. Mettez la colonne à niveau :
- Saisissez la section inférieure de la colonne.
 - Levez légèrement la colonne.
 - Ajustez la position de la colonne jusqu'à ce que la bulle soit centrée et perpendiculaire au sol et au plafond.
 - Utilisez la bulle comme guide, puis vérifiez l'alignement avec un autre niveau.

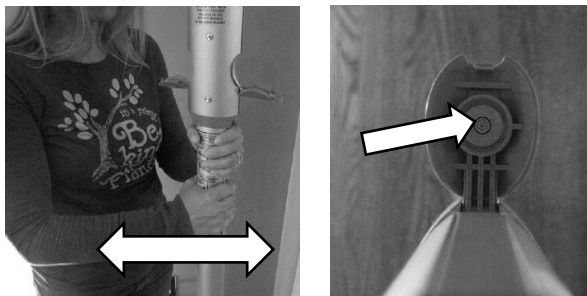

Figure 16 : Mettre la colonne à niveau

12. Abaissez le levier jusqu'à ce qu'il s'enclenche.



Figure 17 : Abaisser le levier

13. Poussez le levier pour le fixer, jusqu'à ce que vous entendiez un clic.
- Le levier doit reposer dans une position complètement verticale !*

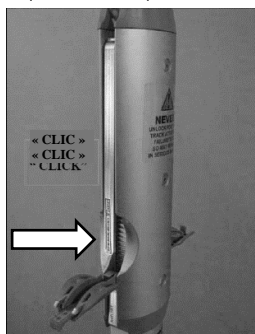

Figure 18 : Pousser sur le levier jusqu'à ce qu'il s'enclenche

14. Assurez-vous que le manomètre est dans la zone de sécurité.
- *Le vert doit être visible au-dessus et au-dessous de la jauge !*

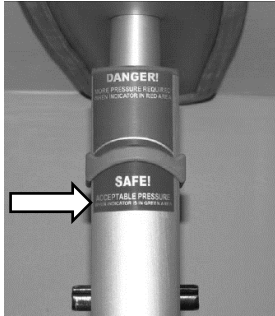

Figure 19 : Manomètre dans la zone de sécurité

15. Faites pivoter le verrou de sécurité vers sa position initiale.

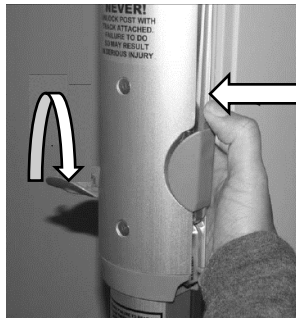

Figure 20 : Verrou de sécurité dans sa position initiale.

16. Assurez-vous que le bouton de verrouillage de sécurité et le niveau sont solidement enclenchés.



Figure 21 : Bouton de verrouillage de sécurité et niveau enclenchés

17. Répétez les étapes 1 à 16 pour installer chaque colonne de support.

Monter le rail réglable

Montez les sections de rail réglable pour relier les colonnes de support, comme indiqué dans la Figure 22.



Figure 22 : Rail réglable reliant les colonnes de support (système de levage à 2 colonnes illustré)



Avant de monter le rail réglable, assurez-vous que la hauteur de levage est suffisante pour soulever le patient.



Demandez de l'aide si vous avez besoin d'aide pour installer le rail. Le non-respect de ces mises en garde peut entraîner des blessures graves pour l'opérateur, la personne soulevée, et/ou des dommages au Système de levage maintenu en place par pression et/ou au lève-personne portatif.

Pour monter le rail réglable sur les colonnes de support installés :

1. Ayez un escabeau
 - Un escabeau est nécessaire pour effectuer l'assemblage.
2. Accrochez une extrémité du rail réglable à la goupille de la colonne.

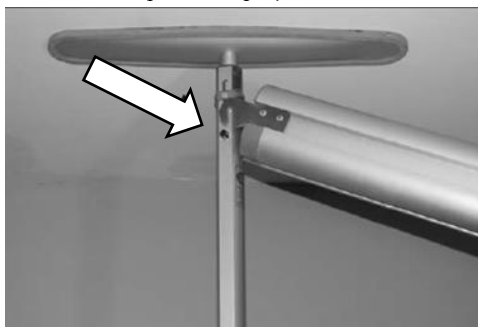

Figure 23 : Rail réglable accroché à la goupille de la colonne

3. Étendez le rail et accrochez-le à l'autre colonne.

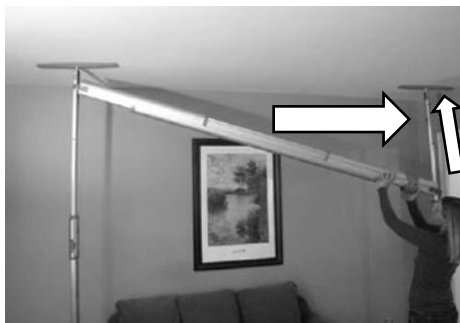

Figure 24 : Rail réglable étendu à l'autre colonne

- Assurez-vous que le connecteur du rail repose correctement sur la goupille à ressort. Ne laissez pas le connecteur de rail reposer au-dessus de la goupille à ressort (Figure 25).

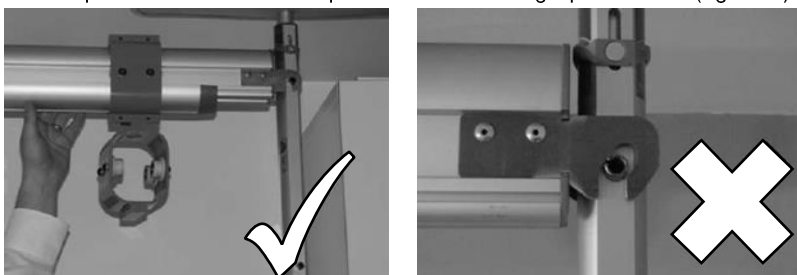

Figure 25 : Position correcte de la goupille à ressort

4. Fixez un capuchon d'extrémité de rail à chaque extrémité du rail réglable.

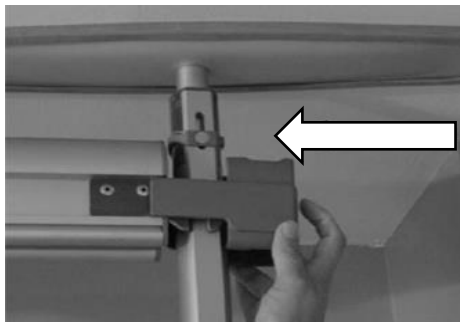

Figure 26 : Capuchon d'extrémité de rail

5. Répétez les étapes 1 à 4 pour chaque rail réglable à installer.

Installer la glissière transversale

Si votre système d'ajustement de pression comprend une glissière transversale, installez-la après avoir installé les colonnes de support et le rail réglable.

Pour installer la glissière transversale :

1. Insérez la glissière transversale dans le chariot jusqu'à ce que la goupille frappe le chariot.



Figure 27 : Glissière transversale dans le chariot (goupille contre le chariot)

2. En tenant le rail en place d'une main, passez l'autre doigt dans la fente du rail et tirez sur la cheville.

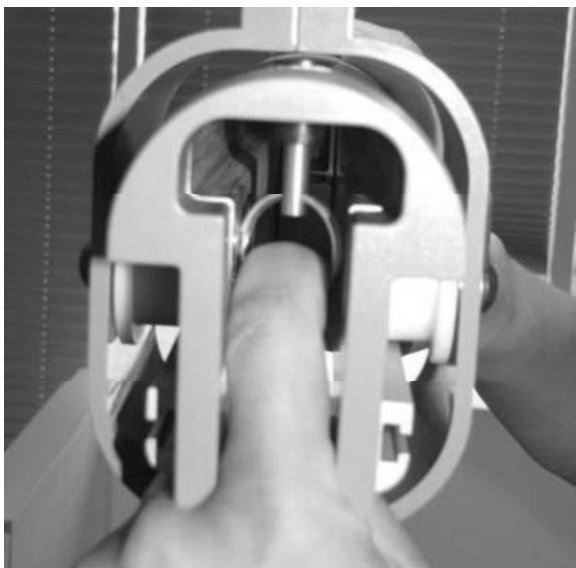

Figure 28 : Tirer la cheville vers le bas

3. Faites glisser la traverse dans le chariot jusqu'à ce qu'elle sorte de l'autre côté.

4. Relâcher la cheville.

- La goupille se soulève, empêchant la glissière transversale de glisser vers l'arrière par le chariot.

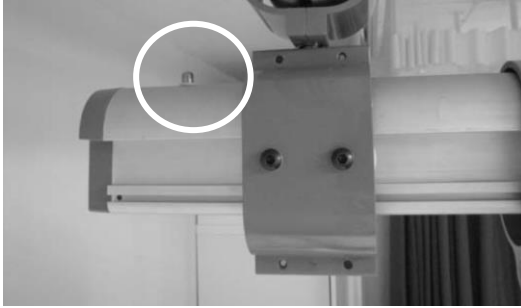

Figure 29 : Goupille sortie pour empêcher la glissière transversale de glisser à l'extérieur

5. Répétez les étapes 1 à 4 pour l'extrémité opposée de la glissière transversale.
6. Saisissez la glissière transversale et faites-la glisser d'un bout à l'autre.
 - En déplaçant la glissière transversale, vous sentirez une certaine résistance.
 - Appuyez légèrement pour la déplacer d'un bout à l'autre du rail réglable.
 - Assurez-vous que la glissière transversale se déplace jusqu'aux deux extrémités du rail réglable.
7. Amenez le rail au centre et assurez-vous que l'extrémité de la glissière transversale ne touche pas le mur.

Effectuer l'inspection finale avant l'utilisation

1. Assurez-vous que le manomètre est dans la zone de sécurité.
 - Le vert doit être visible des deux côtés.
 - Confirmez-le avant chaque utilisation, car cela pourrait s'abaisser avec le temps.
2. Assurez-vous que le verrou de sécurité et le niveau sont fermement engagés dans le logement.
3. Assurez-vous que les couvercles des extrémités sont correctement installés.

Monter le lève-personne portatif

Suivez les instructions incluses avec votre lève-personne portatif pour :

- Installer le lève-personne
- Fixer la barre de transport
- Charger le lève-personne
- Faire fonctionner le lève-personne

Démonter le Système de levage maintenu en place par pression



Le non-respect de ces mises en garde peut entraîner des blessures graves pour l'opérateur, la personne soulevée, et/ou des dommages au système de réglage par pression et/ou au lève-personne portatif.

Pour démonter le Système de levage maintenu en place par pression à 2, 3 ou 4 colonnes :

1. Enlevez la glissière transversale (page 19).
2. Enlevez le rail réglable (page 19).
3. Désassemblez les colonnes de support (page 21).

Enlever la glissière transversale

Si votre système maintenu en place par pression comprend une glissière transversale, commencez par l'enlever.

1. En tenant le rail en place d'une main, passez l'autre doigt dans la fente du rail et tirez sur la cheville.



Figure 30 : Tirer la cheville vers le bas

2. Faites glisser la traverse dans le chariot jusqu'à ce qu'elle sorte de l'autre côté.
3. Relâcher la cheville.
 - La goupille sort.
4. Répétez les étapes 1 à 3 pour l'extrémité opposée du chariot.
5. Enlevez la glissière transversale du chariot.



Figure 31 : Enlever la glissière transversale du chariot

Enlever le rail réglable

1. Ayez un escabeau.
 - Un escabeau est nécessaire pour effectuer l'assemblage.
2. Enlevez les capuchons des extrémités des deux colonnes.



Figure 32 : Enlever les capuchons des extrémités sur les deux colonnes

3. À une extrémité, soulevez le rail pour le décrocher de la colonne.



Figure 33 : Lever pour décrocher le rail

4. Serrez le rail et décrochez-le de la colonne situé à l'extrémité opposée.



Figure 34 : Serrer et décrocher le rail

Désassembler les colonnes de support



Ne déverrouillez jamais la colonne lorsqu'elle est connectée au rail.



Ne pas lire et suivre ces instructions avec soin peut entraîner de graves blessures.

Pour désassembler les colonnes de support :

1. Appuyez sur le bouton rouge pour libérer le verrou de sécurité.

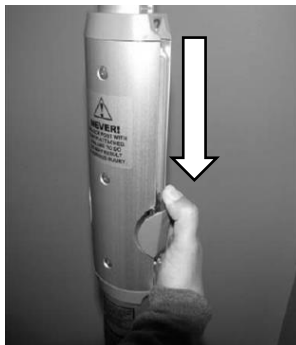

Figure 35 : Libérer le verrou de sécurité

2. Appuyez à fond sur le levier pour relâcher la pression de la clé à cliquet.

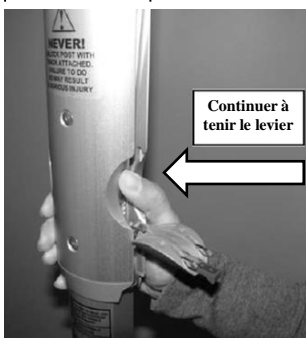

Figure 36 : Relâcher la pression de la clé à cliquet

3. En appuyant sur le levier, poussez et tenez la clé à cliquet.



Figure 37 : Appuyer et tenir la clé à cliquet

4. En tenant la clé à cliquet, tirez le levier.

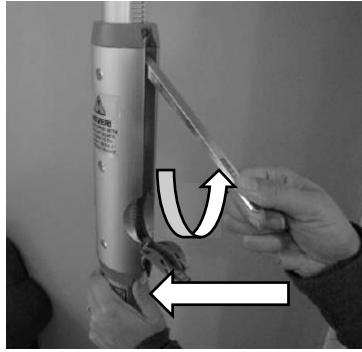

Figure 38 : Tirer le levier

5. Poussez le levier pour l'engager avec l'aimant.



Figure 39 : Pousser le levier pour l'engager l'aimant

6. Appuyez et maintenez la clé à cliquet tout en poussant la partie supérieure de la colonne vers le bas.

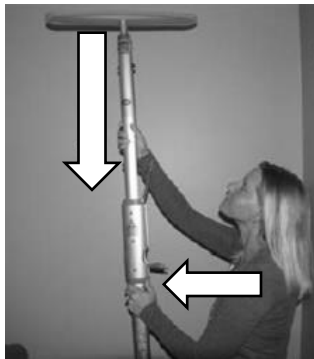

Figure 40 : Tenir la clé à cliquet tout en abaissant la section supérieure de la colonne

7. Assurez-vous que la goupille inférieure touche le couvercle en plastique.



Figure 41 : La goupille inférieure touche le couvercle en plastique

8. Remettez le levier en position verticale.

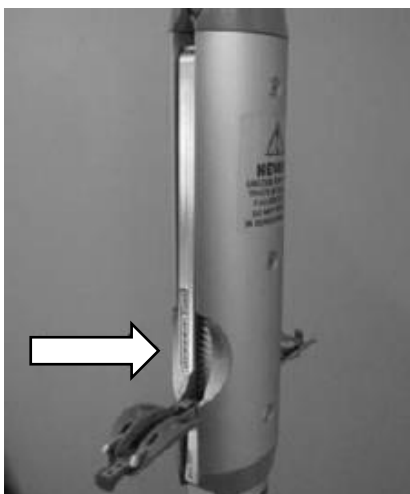

Figure 42 : Levier en position verticale

9. Remettez le levier et le verrou de sécurité à leur position d'origine.



Figure 43 : Levier et le verrou de sécurité à leur position d'origine

10. Retirez le pied supérieur et le pied inférieur de la colonne de support.

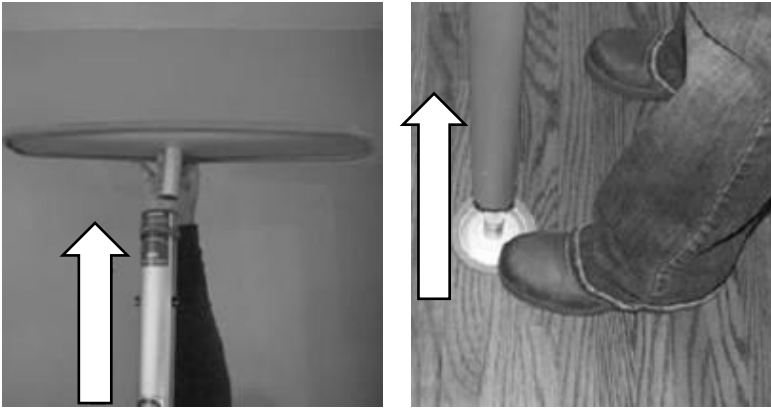

Figure 44 : Retirer le pied supérieur et le pied inférieur de la colonne de support

11. Répétez les étapes 1 à 10 pour installer chaque colonne de support.

Contre-indications



Il n'existe pas de contre-indications connues à l'utilisation des lève-personne du Système de levage maintenu en place par pression et de leurs accessoires, pourvu qu'ils soient utilisés conformément aux recommandations et directives du fabricant.

Dépannage

Si vous éprouvez des problèmes à utiliser le Système de levage maintenu en place par pression, consultez le tableau de dépannage.

Tableau de dépannage

Utilisez la colonne Panne pour trouver la panne qui est survenue, puis appliquez la solution recommandée dans la colonne adjacente sur la rangée.

Si vous ne pouvez pas trouver la panne ou si la solution recommandée ne corrige pas le problème, communiquez immédiatement avec le service à la clientèle de votre détaillant local autorisé Handicare.

Panne	Raison possible	Solution recommandée
Visuellement, le système n'est pas aligné droit	<ul style="list-style-type: none"> Le niveau ne fonctionne pas Le plancher n'est pas au niveau Le niveau est endommagé La colonne a été frappée lors d'une collision 	<ul style="list-style-type: none"> Installez la colonne en suivant les instructions d'assemblage de la colonne Vérifiez visuellement et avec le niveau principal pour vous assurer que la colonne est bien alignée. Remarque : ne déverrouillez jamais la colonne lorsqu'elle est connectée au rail. Vérifiez la planéité du sol en utilisant un niveau principal. Vérifiez visuellement si le niveau est bon. Démontez la colonne en suivant les instructions sous la rubrique « Disassemble the Supporting Posts » (page 21), puis assemblez la colonne suivant les instructions sous la rubrique « Assemble the Supporting Posts » (page 9). Remarque : ne déverrouillez jamais la colonne lorsqu'elle est connectée au rail. <i>Si le problème persiste,</i> communiquez immédiatement votre détaillant local agréé
Les pieds glissent après l'installation	<ul style="list-style-type: none"> Les pieds ne sont pas nettoyés Le plancher n'est pas nettoyé 	<ul style="list-style-type: none"> Nettoyez le pied en caoutchouc comme indiqué dans la section « General Inspection and Maintenance—Each Use » (page 28). Assurez-vous que la surface du plancher est propre et exempte de poussières et de débris. <i>Si le problème persiste,</i> communiquez immédiatement votre détaillant local agréé

Panne	Raison possible	Solution recommandée
Le levier n'est pas engagé avec l'aimant	<ul style="list-style-type: none"> • Les instructions d'assemblage des colonnes n'ont pas été suivies • La fonctionnalité de roulement d'embrayage échoue • Levier pas nettoyé 	<ul style="list-style-type: none"> • Appuyez sur le cliquet et maintenez-le. Saisissez le levier et poussez jusqu'à l'étiquette magnétique. • Assurez-vous que le levier est propre et exempt de graisse ou de saleté. • <i>Si le problème persiste</i>, communiquez immédiatement votre détaillant Handicare.
Le manomètre n'est pas dans la zone de sécurité	<ul style="list-style-type: none"> • Les instructions d'assemblage des colonnes n'ont pas été suivies • L'écrou à portée cylindrique est desserré ou pas fermement serré • Le ressort de la plaque supérieure est brisé ou plié 	<ul style="list-style-type: none"> • Installez la colonne en suivant les instructions sous la rubrique « Assemble the Supporting Posts » (page 9). • Serrer l'écrou à portée cylindrique à l'aide d'un tournevis plat. • Communiquez immédiatement votre détaillant Handicare agréé local.
Le rail réglable ne s'étend pas correctement ou ne s'allonge pas vers le haut à la limite requise	<ul style="list-style-type: none"> • Dommages matériels au rail • Les fentes du rail ne sont pas nettoyées 	<ul style="list-style-type: none"> • Vérifiez si le rail n'a pas subi de dommages matériels <i>Si oui</i>, communiquez immédiatement votre détaillant Handicare agréé local. • Nettoyez les fentes des rails avec un chiffon et essayez la saleté ou les débris, puis essayez à nouveau d'étendre les rails. • <i>Si le problème persiste</i>, communiquez immédiatement votre détaillant local agréé.
Le chariot ne se déplace pas facilement le long du rail réglable	<ul style="list-style-type: none"> • Dommages physiques aux roues du chariot ou au rail • Les fentes du rail ou les roues du chariot ne sont pas nettoyées 	<ul style="list-style-type: none"> • Assurez-vous visuellement que le rail et les roues fonctionnent et sont exempts d'obstacles. • Assurez-vous que le rail est nettoyé à l'aide d'un chiffon et libre de toute saleté. • <i>Si le problème persiste</i>, communiquez immédiatement votre détaillant Handicare.
Le rail réglable ne se verrouille pas sur les goupilles de la colonne	<ul style="list-style-type: none"> • Un ou plusieurs supports de connecteur du rail sont endommagés ou cassés • La goupille de sécurité du rail est cassée ou endommagée 	<ul style="list-style-type: none"> • N'utilisez pas le système. • Communiquez avec le service à la clientèle de votre détaillant local autorisé.
Mauvais alignement du rail réglable sur les goupilles de la colonne (par exemple : le rail ne repose pas droit sur l'assemblage de la colonne)	<ul style="list-style-type: none"> • Les crochets du connecteur du rail ne reposent pas directement sur les goupilles de la colonne 	<ul style="list-style-type: none"> • Suivre les instructions « Mount the Adjustable Track » (page 15). • Vérifiez visuellement pour vous assurer que les crochets du connecteur du rail sont posés à la même hauteur. • <i>Si le problème persiste</i>, communiquez immédiatement votre détaillant Handicare.

Panne	Raison possible	Solution recommandée
La colonne ne peut pas se rétracter	<ul style="list-style-type: none"> Le cliquet n'est pas tenu pendant le démontage Le bras du levier n'est pas engagé avec l'aimant 	<ul style="list-style-type: none"> Démontez la colonne en suivant les instructions sous la rubrique « Disassemble the Supporting Posts » (page 21). Installez la colonne en suivant les instructions sous la rubrique « Assemble the Supporting Posts »(page 9).
Le verrou de sécurité ne fonctionne pas	<ul style="list-style-type: none"> Le bouton rouge n'est pas suffisamment enfoncé Dommages matériels au couvercle du verrou de sécurité Ressort de verrouillage cassé 	<ul style="list-style-type: none"> Appuyez sur le bouton rouge jusqu'au fond de manière à engager le verrou de sécurité. Communiquez immédiatement votre détaillant Handicare agréé local.
Difficile d'insérer le pied du haut et du bas dans l'assemblage de la colonne	<ul style="list-style-type: none"> Entretoise supérieure de la colonne endommagée Prise de la colonne inférieure endommagée Pied de la plaque inférieure endommagé ou plié Pied de la plaque supérieure endommagé ou plié 	<ul style="list-style-type: none"> Communiquez immédiatement avec votre revendeur agréé local pour continuer à faire fonctionner correctement le Système de levage maintenu en place par pression.
Les supports de connecteur du rail sont desserrés	<ul style="list-style-type: none"> Les rivets sont cassés ou desserrés 	<ul style="list-style-type: none"> N'utilisez pas le système. Communiquez avec le service à la clientèle de votre détaillant local autorisé.

Inspection générale et entretien préventif

L'inspection générale périodique et l'entretien doivent être effectués par une personne dûment qualifiée et formée à l'utilisation et à l'entretien du Système de levage maintenu en place par pression.

L'inspecteur doit noter et dater les défauts et les dommages éventuels causés au Système de levage maintenu en place par pression qui ont conduit à des actions correctives. Le rapport sur les défauts et les mesures correctives doit être soumis par écrit au revendeur agréé Handicare.



N'effectuez aucune inspection ou manœuvre d'entretien pendant que le lève-personne est utilisé avec un patient.



Le fait de ne pas suivre les instructions d'inspection et d'entretien décrites ci-dessous peut entraîner des blessures graves, voire mortelles.

À la réception du Système de levage maintenu en place par pression

- Assurez-vous que tous les composants reçus sont conformes à la liste des composants.
- Assurez-vous que le manuel d'utilisation est présent, sinon n'installez pas le système maintenu en place par pression.
- Assurez-vous que tous les composants fonctionnent et ne sont pas endommagés.
- Assurez-vous que les formulaires d'historique des enregistrements d'entretien sont inclus dans l'emballage afin d'enregistrer toutes les opérations de maintenance et les réparations effectuées.

- Remplir le formulaire « Achat et informations sur l'entretien » dès que l'équipement est installé.

Maintenance périodique

- Assurez-vous que tous les composants du système de levage maintenu en place par pression sont en état de fonctionnement.
 - *Si l'un des composants est endommagé*, communiquez avec votre revendeur Handicare agréé pour un remplacement avant d'utiliser le système de levage maintenu en place par pression.
- Inspectez tous les joints et composants pour l'usure et la fatigue.
 - *Si les pièces sont endommagées*, communiquez avec le revendeur pour faire remplacer les pièces.
- Nettoyez le pied en caoutchouc comme indiqué dans la rubrique « General Inspection and Maintenance—Each Use » (page 28).
- Vérifiez que les pieds en caoutchouc ne sont pas endommagés.
 - *S'ils sont endommagés*, communiquez avec votre détaillant Handicare agréé pour les faire remplacer.
- Nettoyez la saleté et les débris détectés sur le rail et le chariot avec un chiffon à chaque utilisation.
- Assurez-vous que les étiquettes sont lisibles et en bon état.
 - *S'ils ne le sont pas*, communiquez avec votre détaillant pour les faire remplacer.
- Enregistrez le formulaire d'historique des enregistrements d'entretien pour tous les entretiens et toutes les réparations effectués.
- Signez et datez l'enregistrement de service chaque fois que le système de levage maintenu en place par pression est utilisé.

Inspection générale et entretien — À chaque utilisation

À être effectuée par l'utilisateur :

Avant chaque utilisation, inspectez visuellement le Système de levage maintenu en place par pression et le lève-personne, les accessoires et les élingues associés.

- Consultez les guides de l'utilisateur pour les accessoires et l'élingue pour connaître les détails spécifiques à leur inspection.



Si n'importe lequel de ces articles ne passe pas cette inspection, n'utilisez pas le Système de levage maintenu en place par pression. Communiquez avec votre détaillant Handicare agréé pour la réparation.

- Inspectez le lève-personne portable comme indiqué dans son manuel du propriétaire.
- Inspectez l'élingue comme indiqué dans son manuel du propriétaire.
- Vérifiez visuellement tout ce qui suit :
 - Les pièces du système de levage maintenu en place par pression ne doivent pas être desserrées, cassées ou pliées.
 - La surface du plafond est rigide, sans fissures, poussières, graisses ou toute autre substance visqueuse.
 - Les bases reposent sur une surface plane et stable et les supports latéraux sont sécurisés.
 - Le manomètre est dans la zone « sécuritaire » (Figure 19).
 - Le chariot se déplace facilement sur le rail.
 - Le rail de réglage est au bon endroit pour le transfert.
- Nettoyez les pieds en caoutchouc du haut et du bas avec un chiffon humide imbibé d'eau pour enlever la saleté et les débris.
 - Après les avoir nettoyés, assurez-vous que les pieds en caoutchouc sont propres et secs, sans résidus de saleté ni de poussière, et que le sol est propre et exempt de saleté et de débris.



Figure 45 : Essuyer les pieds en caoutchouc inférieurs (à gauche) et supérieurs (à droite)

Informations sur l'achat et l'entretien

Remplir le formulaire « Achat et informations sur l'entretien » dès que l'équipement est installé.

- Enregistrez le formulaire d'historique des enregistrements de maintenance pour tous les entretiens et toutes les réparations effectués.
- Assurez-vous que l'enregistrement d'entretien est signé et daté à chaque utilisation.
- Veillez à ce que cet équipement soit entretenu régulièrement, comme décrit dans « General Inspection and Preventive Maintenance » (page 27).

INFORMATIONS SUR L'ACHAT

Nom du produit : _____ No de série : _____

Date d'achat : _____ Date de l'installation : _____

Acheté de : _____

Adresse : _____

Ville : _____ Code postal : _____

No de téléphone : _____

Commentaires :

Historique d'enregistrement d'entretien

Remplissez cette section après chaque entretien, inspection de réparation et/ou entretien.
Photocopiez des pages additionnelles au besoin.

Date : _____		Heure : _____	
Type d'entretien : <input type="checkbox"/> Inspection régulière <input type="checkbox"/> Inspection mensuelle <input type="checkbox"/> Inspection aux 6 mois <input type="checkbox"/> Réparation <input type="checkbox"/> Inspection annuelle			
<input type="checkbox"/> Autre : _____			
Effectué par : _____		_____	
Nom en caractères d'imprimerie		Signature	
Société: _____			
Remarques et mesures prises :			

Date : _____		Heure : _____	
Type d'entretien : <input type="checkbox"/> Inspection régulière <input type="checkbox"/> Inspection mensuelle <input type="checkbox"/> Inspection aux 6 mois <input type="checkbox"/> Réparation <input type="checkbox"/> Inspection annuelle			
<input type="checkbox"/> Autre : _____			
Effectué par : _____		_____	
Nom en caractères d'imprimerie		Signature	
Société: _____			
Remarques et mesures prises :			







Date : _____		Heure : _____	
Type d'entretien : <input type="checkbox"/> Inspection régulière <input type="checkbox"/> Inspection mensuelle <input type="checkbox"/> Inspection aux 6 mois <input type="checkbox"/> Réparation <input type="checkbox"/> Inspection annuelle			
<input type="checkbox"/> Autre : _____			
Effectué par : _____		_____	
Nom en caractères d'imprimerie		Signature	
Société: _____			
Remarques et mesures prises :			

Date : _____		Heure : _____	
Type d'entretien : <input type="checkbox"/> Inspection régulière <input type="checkbox"/> Inspection mensuelle <input type="checkbox"/> Inspection aux 6 mois <input type="checkbox"/> Réparation <input type="checkbox"/> Inspection annuelle			
<input type="checkbox"/> Autre : _____			
Effectué par : _____		_____	
Nom en caractères d'imprimerie		Signature	
Société: _____			
Remarques et mesures prises :			

Date : _____		Heure : _____	
Type d'entretien : <input type="checkbox"/> Inspection régulière <input type="checkbox"/> Inspection mensuelle <input type="checkbox"/> Inspection aux 6 mois <input type="checkbox"/> Réparation <input type="checkbox"/> Inspection annuelle			
<input type="checkbox"/> Autre : _____			
Effectué par : _____		_____	
Nom en caractères d'imprimerie		Signature	
Société: _____			
Remarques et mesures prises :			

Date : _____		Heure : _____	
Type d'entretien : <input type="checkbox"/> Inspection régulière <input type="checkbox"/> Inspection mensuelle <input type="checkbox"/> Inspection aux 6 mois <input type="checkbox"/> Réparation <input type="checkbox"/> Inspection annuelle			
<input type="checkbox"/> Autre : _____			
Effectué par : _____		_____	
Nom en caractères d'imprimerie		Signature	
Société: _____			
Remarques et mesures prises :			

Afficher les symboles

Symbole	Définition	Symbole	Définition
	Mise en garde, risque de danger ou avertissement, consulter les documents accompagnateurs		Panneau d'avertissement général
	Fabricant tel que défini dans la directive européenne 93/42/CEE		Consultez les instructions, le manuel, le livret
	Date de fabrication		Numéro de référence (REF) modèle/catalogue
	Numéro de série du produit		

Garantie

Cette garantie ne modifie ou ne limite aucunement vos droits légaux.

Handicare garantit tout l'équipement, qui comprend les lève-personne de plafond, lève-personne de plancher, les élingues, les pièces d'entretien, les rails et les accessoires fournis comme neufs contre toute défaillance pendant la période d'un (1) an depuis la date d'installation ou 18 mois depuis la date de fabrication, la plus courte durée étant en vigueur, causée par un défaut matériel ou de fabrication.

Handicare garantit tout l'équipement remis à neuf contre toute défaillance pendant la période de trois mois depuis la date d'installation ou six mois depuis la date d'achat, la plus courte durée étant en vigueur.

Cette garantie ne s'applique pas à une défaillance attribuable à l'usure normale, aux dommages causés par les forces naturelles, à la négligence ou au mauvais usage par l'utilisateur ou à une destruction intentionnelle ni à des piles, 90 jours après leur achat original.

Cette garantie sera annulée si l'équipement n'est pas entretenu par Handicare ou ses agents d'entretien autorisés conformément aux recommandations du fabricant ou si une personne non autorisée effectue du travail sur l'équipement.

La responsabilité de Handicare selon les termes de cette garantie sera limitée au remplacement des pièces défectueuses et en aucun cas Handicare ne sera tenue responsable pour des pertes consécutives ou non prévisibles.

Assurez-vous toujours d'avoir la version correcte de ce manuel. La version la plus récente est disponible sur notre site Web, **www.handicare.com**.

Si vous avez des questions sur la fabrication ou le fonctionnement de cet équipement, communiquez avec votre détaillant local de Handicare ou votre gérant local du développement des affaires de Handicare.

Au sujet de Handicare

Handicare offre des solutions et du soutien afin d'augmenter l'indépendance des personnes âgées, à mobilité réduite ou handicapées physiquement et de leur permettre de vivre activement à leurs conditions et de faciliter les soins prodigués par leur famille et leurs prestataires de soins. La gamme de produits offerte comprend un éventail complet de monte-escaliers recourbés et droits, d'aides au transfert, au levage et au repositionnement, d'adaptations de véhicules et d'équipement médical. Handicare est une entreprise internationale active commercialement dans plus de 20 pays et est un chef de file du marché dans ce domaine. Le siège social est situé à Stockholm, en Suède et les produits sont fabriqués dans six installations réparties en Amérique du Nord, en Asie et en Europe.

Assurez-vous toujours d'avoir la version correcte de ce manuel.

Vous pouvez télécharger la version la plus récente de tous les manuels à partir de notre site Web, www.handicare.com.

Communiquez avec votre détaillant Handicare local ou votre gérant local du développement des affaires de Handicare.



Handicare USA, Inc.
10888 Metro Court
St. Louis, MO 63043 USA
Tel: 314-692-9135
Fax: 314-692-7858
Toll Free: 1-866-276-5438
www.handicare.com

Handicare Canada
485 Millway Ave. Unit 2
Concord, ON L4K 3V4
Canada
Tel. : +1-416-260-2145
Fax : +1-416-260-0256
Numéro gratuit :
+1-877-304-5438
www.handicare.com